

## SMLOUVA O DÍLO

uzavřená podle § 536 a následujících zákona č. 513/1991 Sb., obchodní zákoník, ve znění  
pozdějších předpisů

### Smluvní strany

#### **Česká národní banka**

sídlo: Na Příkopě 28

115 03 Praha 1

zastoupení: Ing. Zdeněk Virius, ředitel sekce správní

a

Ing. Pavel Veselka, ředitel odboru technického

IČO: 48136450

DIČ: CZ48136450

(dále jen „objednatel“)

**a**

#### **PRONIX s.r.o.**

zapsaná v obchodním rejstříku vedeném Městským soudem v Praze

oddíl C, vložka 14430

sídlo: U Kněžské louky 28/2145

130 00 Praha 3

Korespondenční adresa: U Kněžské louky 28/2145, 130 00 Praha 3

jednající: Krzysztof Górski, jednatel společnosti

IČ: 48027944

DIČ: CZ48027944

(dále jen „zhotovitel“).

## Článek I Předmět smlouvy, místo plnění

1. Předmětem smlouvy je povinnost zhotovitele provést pro objednatele výměnu tří stávajících nepřerušitelných zdrojů elektrické energie – UPS (320 kVA) napájených z rozváděče RGS1 (dále jen „UPS“), tvořících jeden systém záložního napájení, za sestavu tří nových UPS, které zhotovitel dodá v souladu s cenovou tabulkou uvedenou v příloze č. 1 smlouvy, schválenou realizační projektovou dokumentací a specifikací dodaných UPS dle přílohy č. 2 smlouvy (dále jen „dílo“). Objednatel zaplatí cenu plnění podle čl. III smlouvy.
2. Plnění podle odst. 1 zahrnuje zejména:
  - a) vypracování realizační projektové dokumentace včetně detailního věcného popisu všech manipulací na zařízení objednatele, které zhotovitel požaduje provést od objednatele, a to na základě podkladů uvedených v přílohách č. 7 až 11,
  - b) vypracování podrobného harmonogramu provádění díla, jehož součástí bude zejména stanovení termínů přípravných prací předcházejících montáži UPS, časový průběh montáže UPS po hodinách a požadavky zhotovitele na manipulace na zařízeních objednatele s uvedením doby jejich trvání v hodinách (popř. v minutách) v členění podle realizační projektové dokumentace. Harmonogram bude podepsán pověřenými osobami objednatele a zhotovitele a tímto podpisem se stane volně připojenou přílohou č. 5 této smlouvy,
  - c) demontáž a ekologickou likvidaci stávajících UPS (3 x DP3320E) a jejich příslušenství včetně přesunu 640 ks stávajících baterií C&D Dynasty UPS6-620MR do prostoru 1S402 v garáži ČNB,
  - d) odpojení a přesun baterií DYNASTY UPS12-490MR z prostoru 2S333 do 3S312B, jejich znovuzapojení a provedení ostatních potřebných úprav DC strany,
  - e) dobývku, montáž a vyzkoušení nových UPS a souvisejících rozvodů a zařízení,
  - f) instalaci nehořlavých přepážek a provedení potřebných stavebních úprav,
  - g) zajištění veškerého potřebného materiálu, pracovních pomůcek a měřících zařízení pro provedení požadovaných zkoušek zařízení,
  - h) provedení veškerých potřebných zkoušek a revizí podle příslušných norem, předpisů a požadavků objednatele,
  - i) zaškolení maximálně 12 odborných pracovníků objednatele v rozsahu potřebném pro obsluhu, provoz a údržbu díla,
  - j) předání dokladů prokazujících splnění všech požadavků platných norem a předpisů a dokladů prokazujících splnění všech objednatel stanovených technických parametrů, a to v českém jazyce. Jedná se zejména o:
    - doklad o zaškolení určených zaměstnanců objednatele,
    - prohlášení o shodě,
    - originál stavebního deníku,
    - Start-Up protokoly,
    - protokoly kusových zkoušek,
    - revizní zprávy,
    - protokoly o provedených zkouškách/měřeních,

- prohlášení zhotovitele, že provede likvidaci odpadů vzniklých při stavbě v souladu s platnými předpisy na ochranu životního prostředí a zdraví obyvatel,
  - vypracování dokumentace skutečného provedení na CD (výkresy ve formátu v \*.pdf, dokumenty ve formátu \*.doc a \*.xls verze 2003),
  - předložení specifikace činností při profylaktické prohlídce.
3. Zhotovitel se zavazuje provádět profylaktické prohlídky s případným upgradem softwaru v záruční době dle doporučení výrobce, a dále provádět případné mimozáruční opravy.
4. Místo plnění je na adrese: Česká národní banka, Senovážná 3, 115 03 Praha 1.

## **Článek II**

### **Lhůty plnění**

Jednotlivé části plnění proběhnou v následujících lhůtách:

- a) Předání realizační projektové dokumentace k připomínkám **do 10 pracovních dnů od podpisu smlouvy.**
- b) Předání harmonogramu podle čl. I odst. 2 písm. b) **do 20 pracovních dnů od podpisu smlouvy.**
- c) Objednatel předá připomínky zhotoviteli e-mailem **do 5 pracovních dnů od obdržení realizační projektové dokumentace.**
- d) Zhotovitel připomínky zpracuje do čistopisu realizační projektové dokumentace (2x tištěná podoba, 2x CD), kterou předá objednateli **do 5 pracovních dnů od obdržení připomínek objednatele.**
- e) Montáž zařízení provede zhotovitel nejpozději **od pátku 2. 8. od 18:00 hod. do neděle 4. 8. 2013 do 22:00 hod.** Montážní práce zahájí zhotovitel odpojením první stávající UPS v pátek v 18:00 hod. a veškeré dodávky, práce, zkoušky a předepsané revize je zhotovitel povinen provést a toto plnění předat objednateli bez vad nedodělků nebo s drobnými vadami a nedodělky nebránícími provozování zařízení v průběhu soboty a neděle do 22:00 hod. V případě překážek na straně objednatele může objednatel po dohodě se zhotovitelem termín montáže změnit s tím, že dílo bude předáno **nejpozději do 30. 9. 2013.**
- f) Případné drobné vady a nedodělky je zhotovitel povinen odstranit a celé dílo předat nejpozději **do 2 týdnů** od předání plnění podle písm. e) tohoto článku.
- g) Nejpozději **1 měsíc** před konáním profylaktické prohlídky zašle zhotovitel objednateli návrh data jejího provedení.

Objednatel návrh termínu potvrdí do tří pracovních dnů emailem.

## **Článek III**

### **Cena a platební podmínky**

1. Cena plnění podle čl. I odst. 1 byla stanovena dohodou smluvních stran a činí bez DPH celkem **2 456 531 Kč** (slovy: dva milióny čtyři sta padesát šest tisíc pět set třicet jedna koruna česká). Cena je specifikována v příloze č. 1 smlouvy „Výkaz výměr – cenová tabulka“.

2. Cena díla zahrnuje veškeré náklady zhotovitele spojené s provedením díla podle této smlouvy včetně nákladů na zaškolení zaměstnanců obsluhy objednatele v nezbytném rozsahu.
3. Cena díla bude uhrazena následovně:
  - a) daňový doklad na cenu díla je zhotovitel oprávněn vystavit nejdříve v den podpisu protokolu o předání a převzetí díla v souladu s článkem IV smlouvy. Současně bude odečteno zádržné ve výši 10 % z ceny díla bez DPH. Odečtení zádržného nesnižuje základ pro vyměření DPH – jedná se o ujednání o lhůtě splatnosti části ceny.
  - b) doklad k úhradě zádržného je zhotovitel oprávněn vystavit po odstranění drobných vad a nedodělků a po uplynutí jednoměsíčního (30 kalendářních dnů) chodu (bez přerušení) od předání a převzetí díla dle této smlouvy, během nichž dílo fungovalo bez jakékoli vady. Objednatel je při úhradě zádržného oprávněn započíst neuhrazené smluvní pokuty.
4. Cena za provedení jedné profylaktické prohlídky činí **40 920 Kč** bez DPH. V ceně prohlídky jsou zahrnuty veškeré náklady zhotovitele spojené s jejím provedením včetně nákladů na dopravu.
5. Cena mimozáručních oprav bude stanovena jako součin skutečně odpracovaného času a hodinové sazby, která činí v pracovní dny (Po - Pá 6:00 - 22:00 hod.) **960 Kč/hod.** bez DPH, v pracovní dny (Po - Pá 22:00 - 6:00 hod.) **1 240 Kč/hod.** bez DPH a ve dnech pracovního volna a ve svátcích **1 670 Kč/hod.** bez DPH. K ceně opravy bude účtováno paušální dopravné, které činí v pracovní dny (Po - Pá 6:00 - 22:00 hod.) **3 000 Kč** bez DPH, v pracovní dny (Po - Pá 22:00 - 6:00 hod.) **5 000 Kč** bez DPH a ve dnech pracovního volna a ve svátcích **8 000 Kč** bez DPH.
6. Cena za provedení prohlídky bude účtována na základě daňového dokladu, který je zhotovitel oprávněn vystavit nejdříve v den podpisu protokolu o provedení prohlídky.
7. K cenám bude účtována DPH v sazbě platné v den uskutečnění zdanitelného plnění.
8. Doklad k úhradě bude vedle údajů podle § 13a obchodního zákoníku obsahovat i evidenční číslo smlouvy ČNB. Daňový doklad bude nadto obsahovat náležitosti stanovené zákonem o DPH. V případě, že doklad bude postrádat některou ze stanovených náležitostí, nebo bude obsahovat chybné údaje, je objednatel oprávněn jej vrátit zhotoviteli, a to až do lhůty splatnosti. Nová lhůta splatnosti začíná běžet dnem doručení bezvadného dokladu.
9. Daňový doklad zašle zhotovitel na adresu:

Česká národní banka  
sekce rozpočtu a účetnictví  
odbor centrální účtárna  
Na Příkopě 28  
115 03 Praha 1,

nebo elektronicky na adresu:  
[faktury@cnb.cz](mailto:faktury@cnb.cz) (s uvedením jména vystavovatele daňového dokladu).
9. Splatnost dokladů činí 14 dnů ode dne doručení objednateli. Povinnost zaplatit je splněna odepsáním příslušné částky z účtu objednatele ve prospěch účtu zhotovitele.

#### **Článek IV** **Předání a převzetí plnění**

1. Dílo bude převzato po úspěšném provedení zkoušek a revizí podle příslušných norem, předpisů a požadavků objednatele. Předání a převzetí bude potvrzeno podpisem protokolu o předání a převzetí plnění, který podepíší pověřené osoby smluvních stran. Před podpisem protokolu provede zhotovitel čistý úklid dotčených prostor a předá objednateli veškeré požadované doklady podle čl. I odst. 2 písm. j).
2. Objednatel převezme dílo bez vad nedodělků nebo s drobnými vadami a nedodělky nebránícími užívání díla.
3. Pověřenými osobami smluvních stran jsou:
  - a) za objednatele:
    - Petr Matějka, tel.: 224 412 249, e-mail: [petr.matejka@cnb.cz](mailto:petr.matejka@cnb.cz),
    - Ing. Martin Kvita, tel.: 224 412 193, e-mail: [martin.kvita@cnb.cz](mailto:martin.kvita@cnb.cz),
    - Ing. Luděk Erban, tel.: 224 412 909, e-mail: [ludek.erban@cnb.cz](mailto:ludek.erban@cnb.cz),
    - Mgr. Miloš Bína, tel.: 224 413 669, e-mail: [milos.bina@cbn.cz](mailto:milos.bina@cbn.cz),
    - Ing. Vladimír Kadleček, tel.: 224 414 341, e-mail: [vladimir.kadlecek@cnb.cz](mailto:vladimir.kadlecek@cnb.cz).
  - b) za zhotovitele:
    - Ing. Luboš Havránek, tel. 606 114 024, e-mail: [lubos.havranek@pronix.cz](mailto:lubos.havranek@pronix.cz),
    - Ing. Petr Horák, tel. 602 436 344, e-mail: [petr.horak@pronix.cz](mailto:petr.horak@pronix.cz).
4. V případě změny v osobě uvedené v odst. 3 nebo jejích kontaktních údajů, je změna účinná dnem doručení e-mailu pověřeným osobám protistrany.

#### **Článek V** **Podmínky plnění, součinnost objednatele**

1. Objednatel se zavazuje umožnit za podmínek stanovených přílohou č. 3 vstupy a vjezdy pracovníků zhotovitele do objektu objednatele a zajistit volný přístup pracovníkům zhotovitele na místo plnění s výhradou omezení z provozních důvodů objednatele.
2. Objednatel se zavazuje seznámit pracovníky zhotovitele, kteří se budou podílet na plnění smlouvy, s místními podmínkami BOZ a PO na pracovišti objednatele. Zhotovitel se zavazuje tyto podmínky dodržovat.
3. Objednatel se dále zavazuje:
  - umožnit pracovníkům zhotovitele přístup na sociální zařízení,
  - umožnit uložení věcí, uskladnění materiálu a pracovních nástrojů v souvislosti s prováděním díla,
  - poskytnout, výlučně pro účely plnění smlouvy, možnost připojení na odběr el. energie 230/400 V a užitkové vody v místech, která určí oprávněná osoba objednatele.
4. Zhotovitel se zavazuje:
  - odpojit stávající UPS a montáž nových UPS provést postupně podle schválené realizační projektové dokumentace. Veškeré nezbytné manipulace na zařízeních objednatele musí být předem dohodnuty a odsouhlaseny zápisem ve stavebním deníku pověřenou osobou objednatele a zhotovitele,

- provádět veškeré práce a dodávky v souladu s platnými právními předpisy, ČSN a EN, instalačním a provozním manuálem výrobce UPS, pokyny objednatele a v kvalitě odpovídající účelu smlouvy, příslušným právním předpisům a technickým normám,
- provádět veškeré práce a dodávky způsobem, který vyloučí poškození nebo zničení zařízení a rozvodů objednatele a vyloučí rovněž omezení provozu zařízení objednatele nebo jejich odstavení z provozu ,
- v případě jakéhokoliv poškození majetku nebo omezení provozu neschváleného objednatelem provést neprodleně opravu poškozených zařízení a rozvodů a obnovit provoz objednatele v plném rozsahu,
- provádět přípravné práce pro provedení díla v pracovní dny od 8:00 do 18:00 hod. podle odsouhlaseného harmonogramu,
- převzít před zahájením prací protokolárně pracoviště a po ukončení prací vrátit protokolárně pracoviště objednateli,
- vést stavební deník v souladu s příslušnými předpisy,
- každodenně hlásit dohodnutým způsobem pověřeným osobám objednatele zahájení a ukončení prací a předkládat ostraze objednatele seznam výrobků a nástrojů vnesených do objektu a vnesených z objektu,
- zajistit, aby veškeré práce byly prováděny pouze odborně způsobilými pracovníky a tak, aby neohrožovaly a neomezovaly provoz objednatele s výjimkou omezení předem dohodnutých s objednatelem,
- provádět ochranu konstrukcí a zařízení objednatele před poškozením a znečištěním a zejména provádět opatření proti prašnosti,
- v průběhu provádění prací vlastními prostředky a na svoje náklady provádět průběžný denní úklid a vyčištění pracoviště, popř. transportních cest, pokud je zhotovitel znečistil v souvislosti s prováděním díla. Zhotovitel se zavazuje po ukončení prací provést vlastními prostředky a na svoje náklady vyklizení pracoviště tak, aby v prostorách objednatele nezůstal žádný materiál ani pracovní nástroje, ochranné prostředky či jakékoli nečistoty a provede před předáním objednateli čistý úklid celého staveniště a prostor dotčených činností zhotovitele,
- zajistit vedení stavby odborně způsobilou osobou a určit odpovědného zástupce zhotovitele, který bude bez přerušení přítomen na pracovišti po dobu provádění prací,
- při provádění stavby dbát o ochranu zdraví osob na staveništi a dodržovat předpisy týkající se bezpečnosti práce a technických zařízení, zejména ustanovení zákona č. 309/2006 Sb., kterým se upravují další požadavky bezpečnosti a ochrany zdraví při práci v pracovněprávních vztazích a o zajištění bezpečnosti a ochrany zdraví při činnosti nebo poskytování služeb mimo pracovněprávní vztahy (zákon o zajištění dalších podmínek bezpečnosti a ochrany zdraví při práci) a nařízení vlády č. 591/2006 Sb., o bližších minimálních požadavcích na bezpečnost a ochranu zdraví při práci na staveništích,
- dodržovat požadavky platných předpisů PO,
- v případě porušení předpisů BOZ a PO, nekvalitního provádění prací nebo nedodržování montážních a technologických předpisů zhotovitelem, má objednatel právo přerušit provádění prací a požadovat okamžitou nápravu. Zhotovitel má v tomto případě povinnost zajistit okamžitě řádné plnění svých povinností,
- dodržovat bezpečnostní požadavky objednatele specifikované v příloze č. 3 smlouvy.

5. Zhotovitel je původcem odpadu vzniklého při provádění díla.
6. Zhotovitel prohlašuje, že si je vědom skutečnosti, že v případě omezení nebo znemožnění řádného výkonu činností objednatele v důsledku vadně provedené montáže nebo zásahu do zařízení objednatele, je objednatel oprávněn uplatnit na zhotoviteli úhradu škod vzniklých omezením nebo znemožněním jeho provozu.
7. Zhotovitel se zavazuje, že záruční servis a opravy budou realizovány ze servisního střediska na území ČR.

## **Článek VI** **Záruka za jakost**

1. Zhotovitel poskytuje na plnění podle této smlouvy záruku v délce **36 měsíců** ode dne podpisu protokolu o předání a převzetí plnění.
2. Záruční vady, bude pověřená osoba objednatele hlásit zhotoviteli současně s popisem vady na telefonní číslo zhotovitele: 602 538 722. Telefonické ohlášení potvrdí objednatel na e-mailovou adresu zhotovitele [servis@pronix.cz](mailto:servis@pronix.cz).
3. Po dobu trvání záruky je zhotovitel povinen bez zbytečného odkladu objednateli oznámit i případné změny telefonního čísla nebo e-mailové adresy.
4. Zhotovitel se zavazuje, že na telefonicky nahlášenou a následně e-mailem potvrzenou výzvu objednatele zahájí odstraňování záruční, případně mimozáruční vady **do 24 hodin** od jejího nahlášení. V případě nepřijetí telefonní výzvy se za čas nahlášení považuje odeslání e-mailové zprávy.
5. V započaté opravě záruční, případně mimozáruční vady bude zhotovitel pokračovat bez zbytečného přerušování až do jejího úplného odstranění. Zhotovitel je povinen vadu odstranit nejpozději **do 72 hodin** od nástupu na její opravu **nedohodnou-li se pověřené osoby smluvních stran jinak**.
6. V případě, že dojde k poruše všech tří UPS najednou, je zhotovitel povinen zprovoznit jednu UPS **do 48 hodin a zbývající dvě do 72 hodin**.

## **Článek VII** **Pojištění**

Zhotovitel je povinen mít po dobu účinnosti této smlouvy uzavřeno pojištění pro případ vzniku odpovědnosti za škodu způsobenou objednateli nebo třetí osobě v souvislosti s plněním této smlouvy, a to s pojistným plněním ve výši nejméně 20 milionů Kč (slovy: dvacet milionů korun českých) a spoluúčastí nejvýše 10 %. Zhotovitel se zavazuje, že pojistná smlouva v uvedené výši a rozsahu zůstane účinná po celou dobu účinnosti této smlouvy a do 3 pracovních dnů od písemné výzvy objednatele je zhotovitel povinen toto objednateli prokázat.

## **Článek VIII** **Mlčenlivost**

Zhotovitel se zavazuje, že jeho zaměstnanci, jakož i zaměstnanci případných podzhotovitelů, kteří se budou podílet na plnění podle této smlouvy, zachovají mlčenlivost o všech skutečnostech, se kterými se u objednatele v průběhu plnění seznámí a které nejsou veřejně známy. Povinnost mlčenlivosti není časově omezena.

## Článek IX

### Uveřejňování smluv, výše skutečně uhrazené ceny a seznamu subdodavatelů

1. Zhotovitel si je vědom zákonné povinnosti objednatele uveřejnit na svém profilu tuto smlouvu včetně všech jejích případných změn a dodatků, výši skutečně uhrazené ceny za plnění této smlouvy a seznam subdodavatelů, kterým zhotovitel za plnění subdodávky uhradil více než 10 % z ceny za plnění dle této smlouvy.
2. Profilem objednatele je elektronický nástroj, prostřednictvím kterého objednatel, jako veřejný zadavatel dle zákona č. 137/2006 Sb., o veřejných zakázkách, ve znění pozdějších předpisů (dále jen „ZVZ“) uveřejňuje informace a dokumenty ke svým veřejným zakázkám způsobem, který umožňuje neomezený a přímý dálkový přístup, přičemž profilem objednatele v době uzavření této smlouvy je <https://ezak.cnb.cz>.
3. Zhotovitel je povinen dle § 147a odst. 4 ZVZ předložit objednateli vždy nejpozději do 28. února následujícího kalendářního roku seznam subdodavatelů, jimž za plnění subdodávky uhradil více než 10 % z části ceny uhrazené objednatelem zhotoviteli za plnění dle této smlouvy **v předchozím kalendářním roce**. Má-li subdodavatel formu akciové společnosti, tvoří přílohu seznamu i seznam vlastníků akcií, jejichž souhrnná jmenovitá hodnota přesahuje 10 % základního kapitálu. Seznam vlastníků akcií musí být vyhotoven ve lhůtě 90 dnů před dnem předložení seznamu subdodavatelů. Zhotovitel zašle seznam objednateli na adresu:

Česká národní banka  
sekce správní  
odbor obchodní  
Na Příkopě 28  
115 03 Praha 1.

4. Povinnost uveřejňování dle tohoto článku je objednateli uložena § 147a ZVZ a uveřejňování bude prováděno dle ZVZ a příslušného prováděcího předpisu ZVZ.

## Článek X

### Další ujednání

Dle § 6 zákona č. 101/2000 Sb., o ochraně osobních údajů, ve znění pozdějších předpisů (dále jen „ZOOU“), strany sjednaly:

- a) zpracování veškerých osobních údajů objednatelem, který je ve smyslu ZOOU zpracovatelem, probíhá podle ZOOU, zejména je zpracovatel povinen ve smyslu § 7 ZOOU splnit obdobně všechny povinnosti stanovené v § 5 ZOOU pro správce osobních údajů,
- b) toto ujednání o zpracování osobních údajů se uzavírá za účelem zajištění evidence osob vstupujících do objektu ČNB a správy přístupového systému ČNB způsobem, v rozsahu a postupem dle smlouvy, jejímž je toto ujednání dle § 6 ZOOU součástí. Rozsah zpracování osobních údajů bude odpovídat účelu zpracování, tedy bude obsahovat identifikační osobní údaje (jméno, příjmení a číslo průkazu totožnosti zaměstnanců zhotovitele). Zpracování osobních údajů podle tohoto ujednání se sjednává na dobu existence závazkového vztahu vzniklého ze smlouvy, jejíž součástí je toto ujednání, nejpozději do likvidace posledního osobního údaje zpracovatelem ve smyslu povinnosti zlikvidovat osobní údaje podle ZOOU,



- c) objednatel poskytuje zhotoviteli následující záruky technického a organizačního zabezpečení ochrany osobních údajů:
- veškeré materiály s osobními údaji jsou zajištěny v uzamykatelném nábytku v uzamčených prostorách objednatele,
  - všechny osobní údaje jsou následně zpracovávány na PC, které jsou zabezpečené heslem, a jsou přístupné pouze zaměstnancům objednatele odpovědným za plnění podle smlouvy,
  - organizace a povinnosti zaměstnanců objednatele ohledně ochrany osobních údajů jsou stanoveny ve vnitřním předpisu objednatele.

## **Článek XI**

### **Smluvní pokuty a úrok z prodlení**

1. V případě prodlení zhotovitele ve lhůtě předání realizační projektové dokumentace k připomínkám podle článku II písm. a) je objednatel oprávněn požadovat smluvní pokutu ve výši 3 000 Kč za každý pracovní den prodlení.
2. V případě prodlení zhotovitele ve lhůtě předání harmonogramu podle článku II písm. b) je objednatel oprávněn požadovat smluvní pokutu ve výši 3 000 Kč za každý pracovní den prodlení.
3. V případě prodlení zhotovitele ve lhůtě předání realizační projektové dokumentace podle článku II písm. d) je objednatel oprávněn požadovat smluvní pokutu ve výši 1 000 Kč za každý pracovní den prodlení.
4. V případě prodlení zhotovitele ve lhůtě předání plnění podle článku II písm. e) je objednatel oprávněn požadovat smluvní pokutu ve výši 20 000 Kč za každou započatou hodinu prodlení.
5. V případě prodlení zhotovitele ve lhůtě předání díla podle článku II písm. f) je objednatel oprávněn požadovat smluvní pokutu ve výši 1 000 Kč za každý pracovní den prodlení.
6. V případě prodlení zhotovitele ve lhůtě pro zahájení opravy záruční, případně mimozáruční vady podle článku VI odst. 4 je objednatel oprávněn požadovat smluvní pokutu ve výši 5 000 Kč za každou hodinu prodlení.
7. V případě bezdůvodného přerušení v již započaté opravě záruční, případně mimozáruční vady dle článku VI odst. 5 a 6, je objednatel oprávněn požadovat smluvní pokutu ve výši 5 000 Kč za každou hodinu prodlení.
8. V případě prodlení zhotovitele ve lhůtě pro odstranění záruční, případně mimozáruční vady dle článku VI odst. 5 nebo 6, je objednatel oprávněn požadovat smluvní pokutu ve výši 5 000 Kč za každou hodinu prodlení.
9. V případě prodlení objednatele v úhradě daňového dokladu je zhotovitel oprávněn požadovat úrok z prodlení podle příslušných ustanovení občanského práva.
10. Splatnost dokladu k úhradě smluvní pokuty nebo úroku z prodlení je 14 dnů po jeho doručení povinné smluvní straně. Povinnost zaplatit je splněna odepsáním příslušné částky z účtu povinné smluvní strany ve prospěch účtu oprávněné smluvní strany.
11. Smluvní pokutou není dotčen nárok na náhradu škody. Zhotovitel si je vědom skutečnosti, že případný výpadek zařízení IT objednatele, který by měl dopad do aplikací zajišťujících některé bankovní operace v rámci České republiky, může způsobit mimořádně vysokou škodu (škodu velkého rozsahu).

## Článek XII Závěrečná ustanovení

1. Smlouva nabývá platnosti a účinnosti dnem jejího podpisu poslední smluvní stranou.
2. Smlouvu lze měnit nebo doplňovat pouze písemnými, vzestupně číslovanými dodatky podepsanými oběma smluvními stranami.
3. Smluvní strany se dohodly, že závazkový vztah založený touto smlouvou se řídí zákonem č. 513/1991 Sb., obchodní zákoník, ve znění pozdějších předpisů.
4. Smlouva je vyhotovena ve čtyřech stejnopisech, z nichž tři obdrží objednatel a jeden zhotovitel.

### **Přílohy:**

- č. 1 – Cenová tabulka
- č. 2 - Specifikace dodaných UPS
- č. 3 - Bezpečnostní požadavky objednatele
- č. 4 – Kopie osvědčení o registraci k DPH zhotovitele
- č. 5 – Harmonogram (dodatečně volně připojená příloha)
- č. 6 - Instalační a provozní manuál UPS v anglickém a českém jazyce (volně připojená příloha – na CD nosiči)
- č. 7 - Dispozice rozvodny UPS
- č. 8 - Půdorys 3. suterénu s vyznačením prostoru pro UPS a baterie
- č. 9 - Přehledové schéma rozvaděče RN1, 5. a 9. pole
- č. 10 - Schéma rozvaděče RGS
- č. 11 - Schéma baterií

V Praze dne 13.5. 2013

V Praze dne 13.5. 2013

Za objednatele:

[Redacted signature]

.....  
Ing. Zdeněk Vírůs  
ředitel sekce správní

[Redacted signature]

.....  
Ing. Pavel Veselka  
ředitel odboru technického

Za zhotovitele:

[Redacted signature]

.....  
Krzysztof Górski  
jednatel

**PRONIX**® s.r.o. ⑥

Office park Hloubětín, budova D  
Poděbradská 55/88, Praha 9, 198 00  
Tel:+420 284 810 258-9 | DIČ: CZ 48027944  
Fax:+420 266 314 117 | www.pronix.cz

CENOVÁ TABULKA

## Obnova UPS na ústředí ČNB

Pozn.: Vyplníte pouze žlutě podbarvené buňky.

Položka	Popis	Počet	MJ	Jednotková cena bez DPH	Cena celkem v Kč bez DPH
1	Realizační projekt	1	kpl	69 600,00	69 600,00
2	Zařízení UPS - dodávka	1	kpl	1 937 271,00	1 937 271,00
3	Ostatní zařízení (rozdávěče vč. vybavení a nastavení ochran)	1	kpl	0,00	0,00
4	Kabelové rozvody	1	kpl	0,00	0,00
5	Montáž (vč. pomocného a instalačního materiálu apod., přesuny a přepojení potřebného počtu baterií z 2S333)	1	kpl	150 000,00	150 000,00
6	Dokumentace skutečného provedení	1	kpl	41 600,00	41 600,00
7	Ostatní bližší nespecifikované náklady nutné pro provedení díla	1	kpl	25 000,00	25 000,00
8	Zprovoznění - kompletní start-up a nastavení systému, zaškolení odborné obsluhy	1	kpl	49 600,00	49 600,00
9	Autorizované odpojení a demontáž stávajících UPS včetně příslušenství a baterií, jejich ekologická likvidace	1	kpl	112 000,00	112 000,00
10	Vypracování nové výchozí revize a revize připojovacích míst na všechny provedené úpravy	1	kpl	6 500,00	6 500,00
11	Instalace nehořlavých přepážek a provedení potřebných stavebních úprav	1	kpl	64 960,00	64 960,00
12	Celkové pořizovací náklady na dodávku, instalaci a zprovoznění UPS				2 456 531,00
13	Cena za provedení jedné profylaktické prohlídky	1	kpl	40 920,00	
14	Počet profylaktických prohlídek doporučených výrobcem po dobu záruky	3	počet		
15	Celkové náklady na profylaktické prohlídky po dobu záruky				122 760,00
16	Práce v pracovní dny (Po - Pá 6:00 - 22:00 hod) - mimozáruční opravy	1	hod	960	960,00
17	Práce v nočních hodinách v pracovní dny (Po - Pá 22:00 - 6:00 hod.) - mimozáruční opravy	1	hod	1 240	1 240,00
18	Práce v dnech pracovního volna a ve svátcích - mimozáruční opravy	1	hod	1 670	1 670,00
19	Výjezd v pracovní dny - mimozáruční opravy	1	počet	3 000	3 000,00
20	Výjezd v nočních hodinách v pracovní dny - mimozáruční opravy	1	počet	5 000	5 000,00
21	Výjezd ve dnech pracovního volna a ve svátcích - mimozáruční opravy	1	počet	8 000	8 000,00
22	Odstraňování mimozáručních vad				19 870,00
				<b>Celková nabídková cena v Kč bez DPH:</b>	<b>2 599 161,00</b>



## Technický list UPS Newave

Výrobek:	<b>UPS Newave PowerWave 33 - 300</b>
Výrobce:	Newave Energy Holding SA, Via Luserte Sud 9, Quartino, Switzerland
Výkonová řada:	PowerWave 33
Dovozce do ČR:	PRONIX s.r.o., Office Park Hloubětín, Poděbradská 55/88, Praha 9

### Elektrické parametry výrobku:

Výkon:	300kW / 300kVA
Princip funkce	On Line UPS, úplná dvojitá konverze, klasifikace VFI-SS-111 dle ČSN EN 62040-3
Nominální vstupní pracovní napětí:	3x400/230V, 50 Hz – TN-S,
Tolerance vstupního napětí:	minimálně -23% až +15% při 100% zátěži
Tolerance vstupní frekvence	35 – 70 Hz
Vstupní Power Factor PF:	PF=0,99 při 100% zátěži 100%
Omezení vstupního proudu:	Soft start, omezení na $I_{max.} = I_n$
Zkreslení vstupního proudu:	max. THDi = 3,5% při zátěži 100%
Účinnost pro zátěž 25-100%.	95 až 96% - viz Graf 1
Účinnost v tzv. Ecco modu:	99%
Výstupní napětí a tolerance:	3x400V $\pm 1\%$ , 50Hz $\pm 2\%$
Zkratový výkon v režimu Invertor:	$I = 2 \times I_n$ po dobu 40 ms
Zkratový výkon v režimu By-Pass:	$I = 10 \times I_n$ po dobu 10 ms
Povolený výkon v režimu Invertor:	min. 125% / 10 minut, 150% / 1 minuta, pro PF = 0,8-0,9
Crest faktor:	3 : 1
Max. proud nabíječe:	60A
Charakteristika vnitřního nabíječe:	IU dle DIN 41773, s teplotní kompenzací / optimalizací
Vhodné baterie:	Bezúdržbové VRLA nebo NiCd

### Komunikace výrobku:

Displej:	LCD
RS232:	Ano, výstup na Sub-D9 a na USB
tzv. suché kontakty:	vstupní pro povely a výstupní pro indikaci stavů UPS
Karta SNMP:	Ano, volitelně, vč. SW a WEB serveru/klienta
RS485 na RJ45:	Ano, volitelně

### Připojovací parametry výrobku:

Pojistka připojení vstupu:	3x 500A
Kabel vstupu:	5x (2x120) mm <sup>2</sup>
Kabel výstupu:	5x (2x120) mm <sup>2</sup>
Pojistka připojení baterií:	3x 630A
Kabel připojení baterií:	3x (2x150) mm <sup>2</sup> + PE



### Fyzické parametry výrobku:

Rozměry šxvxh	1100x1920x750 mm
Váha	410 kg
Barevné provedení	Grafitová šed' ( Graphite grey), RAL7024

### Přílohy:

Graf 1 - Účinnost UPS

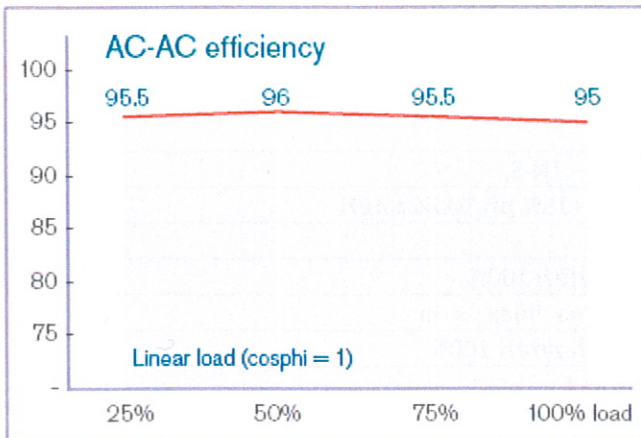

Graf 2 – Průběh vstupního PF

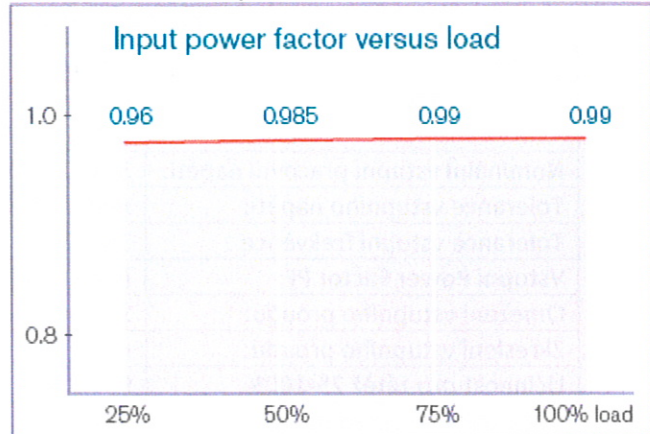

Vnější vzhled UPS PowerWave 33 - 300

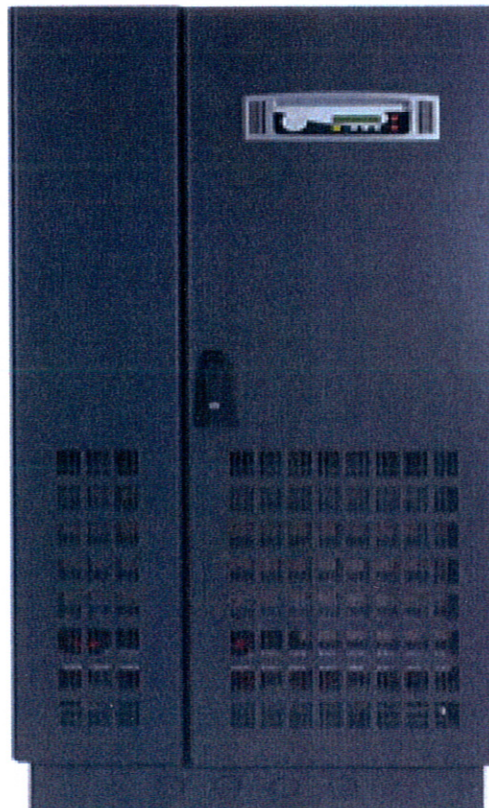

### Bezpečnostní požadavky objednatele

1. Zhotovitel odpovídá za to, že do objektů objednatele (dále jen „ČNB“) budou vstupovat nebo vjíždět pouze jeho zaměstnanci, kteří jsou jmenovitě uvedeni na seznamu zaměstnanců, schváleném ČNB (dále jen „seznam“). Tato povinnost se vztahuje i na posádky vozidel zhotovitele vjíždějících do garáží ČNB za účelem složení a naložení nákladu. Seznam zhotovitel předloží ČNB nejpozději v den podpisu smlouvy.
2. Seznam bude obsahovat tyto položky: název zhotovitele, adresu sídla zhotovitele, telefonní a emailový kontakt na zhotovitele, tituly, jména a příjmení zaměstnanců zhotovitele, čísla průkazů totožnosti zaměstnanců zhotovitele a pro vozidla bude uveden typ vozidla a registrační značka. Součástí seznamu je „Prohlášení o získání souhlasu subjektů osobních údajů se zpracováním osobních údajů v ČNB ve smyslu zákona č. 101/2000 Sb., o ochraně osobních údajů“. Zhotovitel v něm prohlásí a nese odpovědnost za to, že jeho zaměstnanci uvedení v seznamu vydali souhlas se zpracováním osobních údajů Českou národní bankou v rozsahu: titul, jméno, příjmení a číslo průkazu totožnosti. Důvodem předání těchto osobních údajů je zajištění evidence osob vstupujících do objektu ČNB a správy přístupového systému ČNB.
3. Požadavky na případné doplňky a změny schváleného seznamu zaměstnanců zhotovitele je nutno neprodleně oznámit ČNB. Případné doplňky a změny podléhají schválení ČNB. Zaměstnanci neschválení ze strany ČNB nemohou vstupovat do objektů ČNB, přičemž ČNB si vyhrazuje právo neuvádět důvody jejich neschválení.
4. Zhotovitel uvede zaměstnance, pro které požaduje vystavení vstupních karet ke vstupu do objektu objednatele. Vystavení vstupních karet podléhá schválení objednatele. První vstupní karty budou vystaveny na náklady objednatele. Každé další vystavení vstupní karty bude zpoplatněno částkou 240,- Kč (vč. DPH) s tím, že tato částka bude zhotoviteli vyfakturována. Vstupní karta se nebude platit v případech, kdy:
  - přestane fungovat bez viditelného mechanického poškození,
  - dojde-li ke změně příjmení,
  - byla-li karta odcizena a událost je doložitelná protokolem od Policie ČR.
5. Objednatel si vyhrazuje právo odvolat schválené zaměstnance zhotovitele ze seznamu bez udání důvodů. Schválení zaměstnanci musí dodržovat směrnice ČNB a pokyny ostrahy pro vstup a pobyt ve vyhrazených prostorách.
6. Zaměstnanci zhotovitele jsou povinni podrobit se při každém vstupu do objektu ČNB bezpečnostní kontrole prováděné bankovními policisty.
7. Objednatel si vyhrazuje právo nepustit do objektů ČNB zaměstnance zhotovitele, který je zjevně pod vlivem alkoholu, drog nebo jiné omamné látky.
8. Vstup do objektů ČNB se zvířaty je zakázán.
9. Vstup soukromých návštěv do vnitřních prostor objektů ČNB je zakázán. Pro tyto účely je možné využít určené návštěvní místnosti.
10. Zhotovitel je povinen zajistit, že jeho zaměstnanci budou do prostorů ČNB vstupovat a v nich se zdržovat pouze ve firemním pracovním oděvu s viditelným nesnímatelným

označením „logem“ zhotovitele. Pracovní oděv musí být doplněn viditelně nošenou vstupní kartou vydanou objednatelem každému zaměstnanci zhotovitele podle schváleného seznamu.

11. Zhotovitel a jeho zaměstnanci v oblasti požární ochrany budou při plnění díla věnovat zvýšenou pozornost:
  - dodržování právních předpisů o požární ochraně,
  - předpisům objednatele při provádění požárně nebezpečných prací se zvýšeným požárním nebezpečím (svařování, řezání plamenem, pájení, broušení, rozbrušování apod.),
  - průrazům a průchodům u rozvodů instalací a technologií hranicemi požárních úseků, včetně zachování, obnovení nebo nového vyhotovení jejich protipožárních ucpávek.
12. Zhotovitel se zavazuje zajistit, že jeho zaměstnanci, jakož i zaměstnanci případných jeho podzhotovitelů, kteří se budou na plnění podle této smlouvy podílet, zachovají mlčenlivost o všech skutečnostech, se kterými se v průběhu plnění seznámí a které nejsou veřejně známy.
13. Povinnost mlčenlivosti není časově omezena.
14. V případě mimořádné události se zaměstnanci zhotovitele musí řídit pokyny bankovních policistů nebo dozorujícího zaměstnance ČNB a dále instrukcemi vyhlášenými vnitřním rozhlasem.
15. Zaměstnanci zhotovitele nesmí vnášet do prostor ČNB nebezpečné předměty, jako jsou střelné zbraně, výbušniny, hořlavé kapaliny, tlakové lahve apod. O tom co je a není nebezpečný předmět rozhodují bankovní policisté v souladu s vnitřními předpisy ČNB.
16. Fotografování a pořizování videozáznamů je ve všech prostorech objektů ČNB zakázáno. Výjimku tvoří pořizování dokumentace technických havárií a poruch. Konkrétní případ musí předem písemně povolit ředitel odboru bankovní bezpečnosti a krizového řízení nebo ředitel příslušné pobočky ČNB.
17. Ve všech prostorech objektů ČNB je přísný zákaz kouření a používání otevřeného ohně. O povolení k provedení požárně nebezpečné práce se zvýšeným požárním nebezpečím požádá zhotovitel písemnou formou, vždy nejpozději jeden pracovní den před zahájením prací, dozorujícího zaměstnance ČNB.
18. Zaměstnanci zhotovitele se musí zdržet poškozování či zcizení majetku ČNB, a dále nevhodného chování vůči zaměstnancům a návštěvníkům ČNB.
19. Zaměstnanci zhotovitele uvedení na seznamu se musí před započatím výkonu práce v objektech objednatele prokazatelně seznámit s „Pravidly pro smluvní partnery ČNB k zajištění bezpečnosti a ochrany zdraví při práci, požární ochrany a ochrany životního prostředí v ČNB“ (dále jen „pravidla“) Pravidla budou v listinné formě předána zástupci zhotovitele požárním a bezpečnostním technikem ČNB. Zástupce zhotovitele s pravidly seznámí všechny dotčené zaměstnance zhotovitele.
20. Objednatel je oprávněn kdykoliv podrobit kontrole v objektu ČNB kteréhokoliv zaměstnance zhotovitele uvedeného na seznamu z dodržování požární ochrany, bezpečnosti práce, a výše uvedených ustanovení.

Finanční úřad pro Prahu 3  
Drahobejlova 48  
190 21 PRAHA 9  
Čj.: 87177/05/003901/5532  
Vyřizuje: Rychterová Anna  
Telefon: 283 018 203 linka: 203  
Fax: 283 018 630 č.dveří: 108

V Praze  
dne 20.04.2005

Daňový subjekt:

PRONIX s.r.o.  
U Kněžské Louky 28 č.p.2145  
PRAHA 3 - ŽIŽKOV  
130 00 PRAHA 3

Číslo spisu: 1688/1994

### O S V Ě D Ě N Í o registraci

Podle § 33 odst. 11 a 12 zákona č.337/1992 Sb., o správě daní a poplatků, ve znění pozdějších předpisů (dále jen "zákon o správě daní"), jste u shora uvedeného správce daně zaregistrován s účinností od **01.01.1993** a je Vám přiděleno toto daňové identifikační číslo:

**DIČ: CZ48027944**

Současně se ukončuje platnost Osvědčení o registraci  
čj. 96292/04/003901/7008 ze dne 05.05.2004.

Podle § 5 odst.3 a podle § 36 zákona č.588/1992 Sb., o dani z přidané hodnoty, ve znění pozdějších předpisů, a podle § 111 bodu 3 zákona č. 235/2004 Sb., o dani z přidané hodnoty, ve znění pozdějších předpisů  
jste

**plátcem daně z přidané hodnoty**  
s účinností od **01.01.1993** s měsíčním zdaňovacím obdobím

Daňové identifikační číslo musíte uvádět ve všech případech komunikace se správcem daně a v dalších případech, pokud tak stanoví zvláštní zákon (§ 33 odst.11 zákona o správě daní). Při všech platbách, poukazovaných správcem daně, použijte jako variabilní symbol kmenovou část DIČ (tj. číslo za kódem CZ).

Veškeré změny údajů, týkající se Vaší registrace, jste povinen oznámit shora uvedenému správcem daně do 15 dnů ode dne, kdy nastaly (§ 33 odst.7 zákona o správě daní).

Proti tomuto rozhodnutí se můžete odvolat do 30 dnů ode dne, který následuje po jeho doručení, písemně nebo ústně do protokolu u shora uvedeného správce daně. Odvolání nemá odkladný účinek (§ 48 zákona o správě daní).

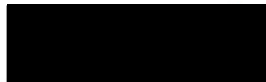

  
Anna Rychterová  
vedoucí referátu



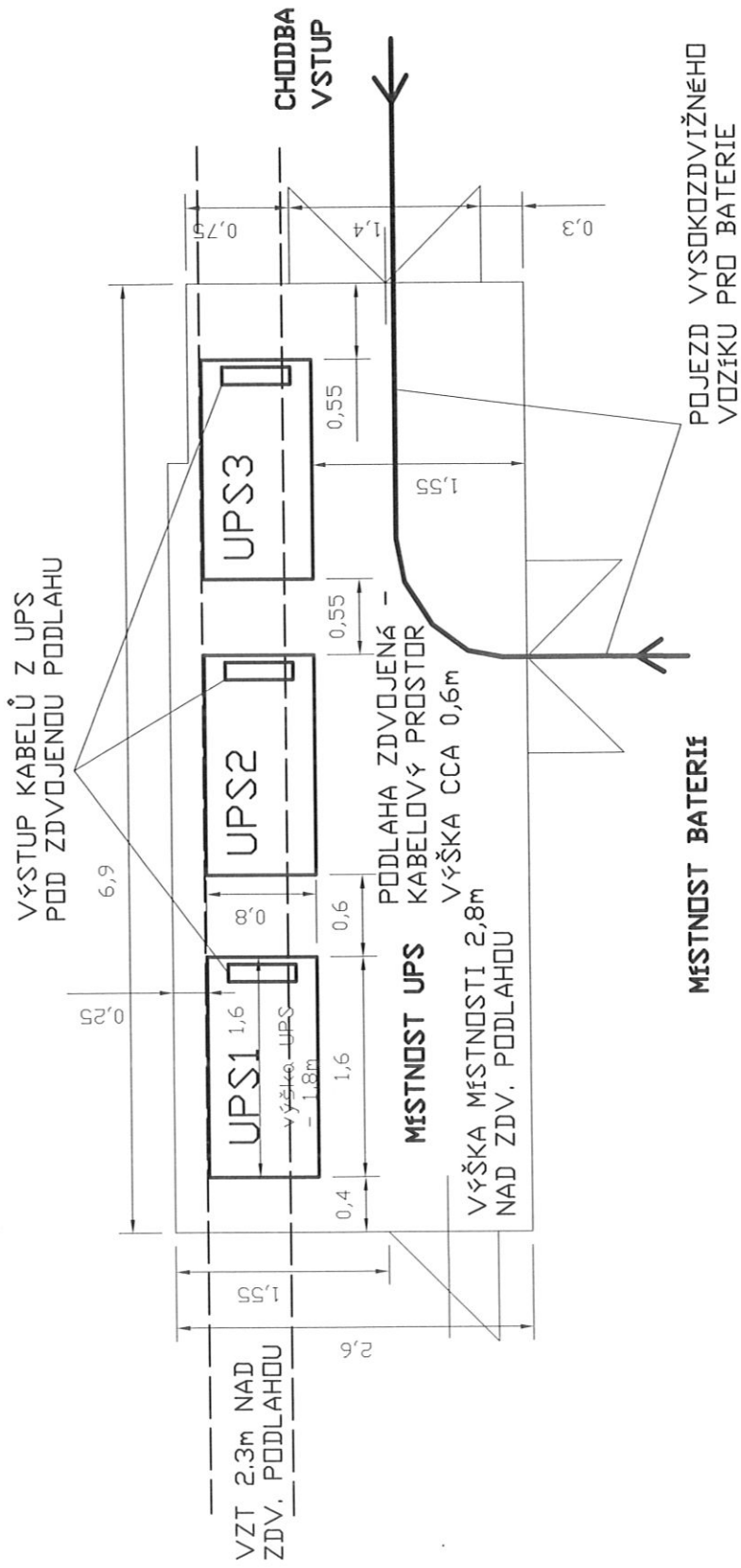

## UPS - TYP SILCON 320kVA

ÚČINNOST PŘI  $P_n$  - 96,8%  
 TEP. ZTRÁTY PŘI  $P_n$  - 10,6kW  
 SKUTEČNÉ ZATÍŽENÍ  $P_s$  = 190kVA  
 ROZMĚRY: š/v/h - 1,6/1,8/0,8m

DISPOZICE ROZVODNY UPS  
 M 1:50

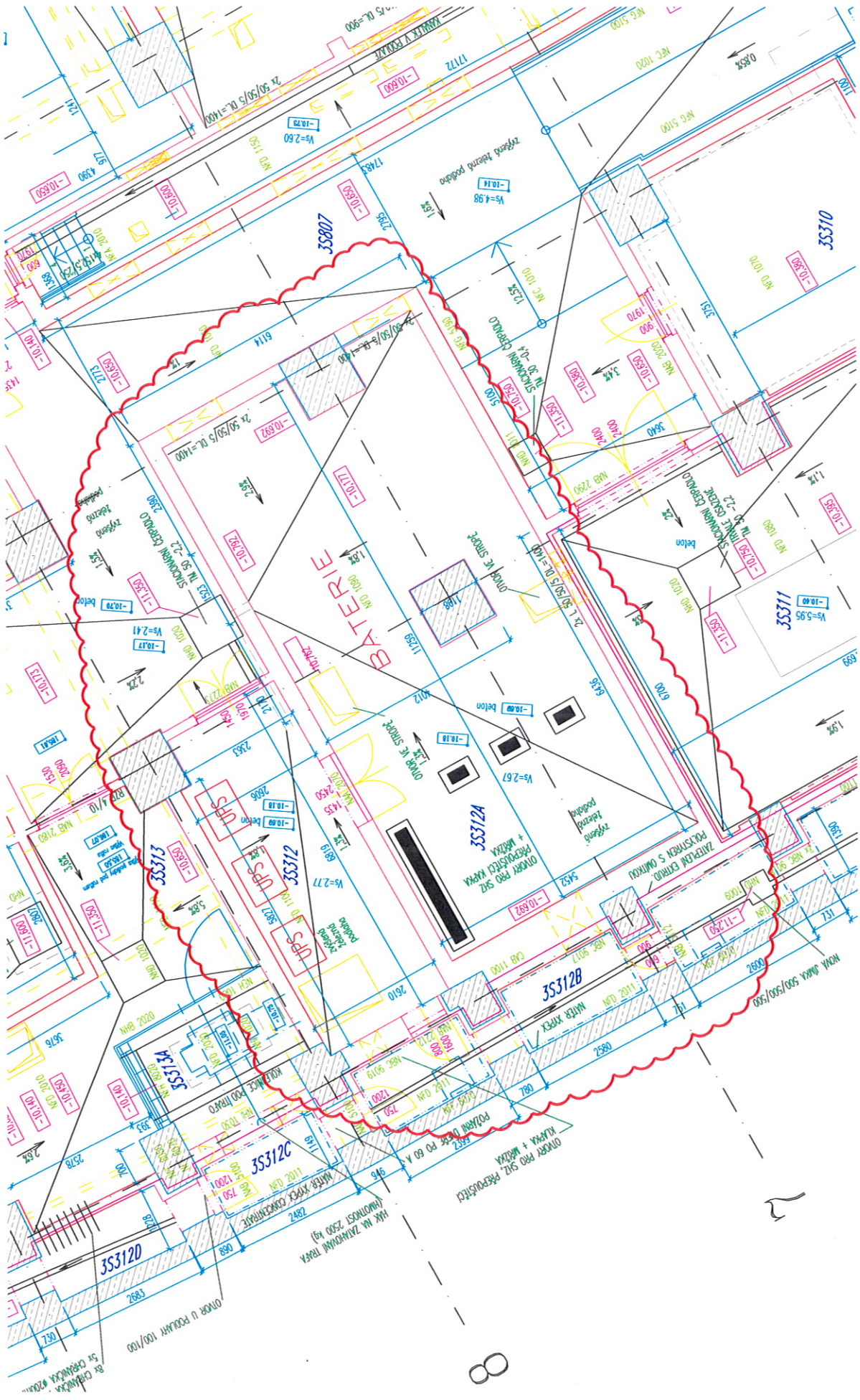

BATERIE

OPREK PRAV SIZ. PREPOSTOVI  
KILIPRA + MOKRA

OPREK PRAV SIZ. PREPOSTOVI  
KILIPRA + MOKRA

OPREK U POKRAJ 100/100  
SA CHLAPKAMA 02000

8

PŘEHLEDOVÉ SCHÉMA, ROZVADEČ RN1, POLE 9, VÝVOD NA UPS1

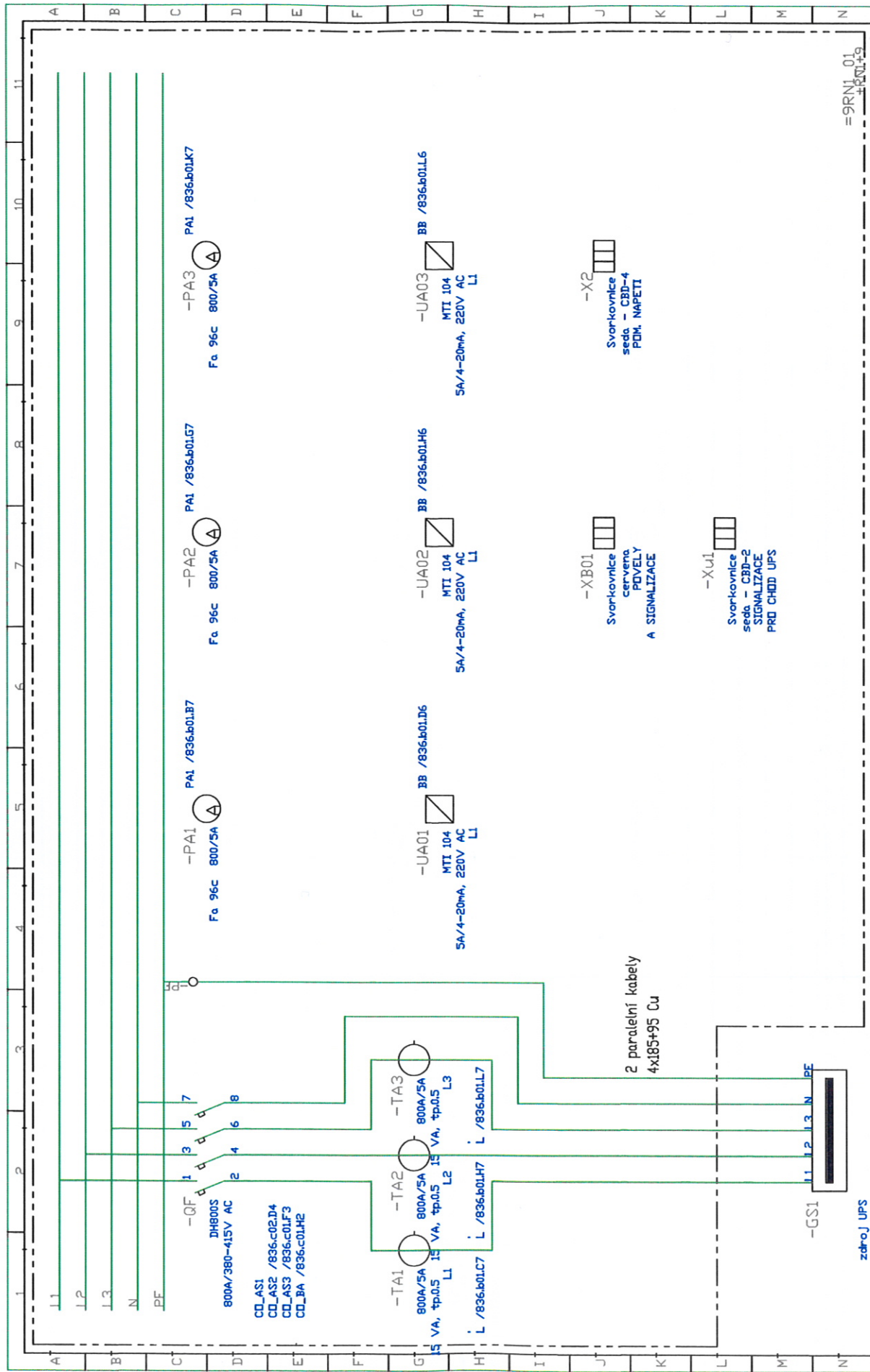

=SRN1\_01

PŘEHLEDOVÉ SCHEMA, ROZVADĚČ RNI, POLE 9, VÝVOD NA UPS2

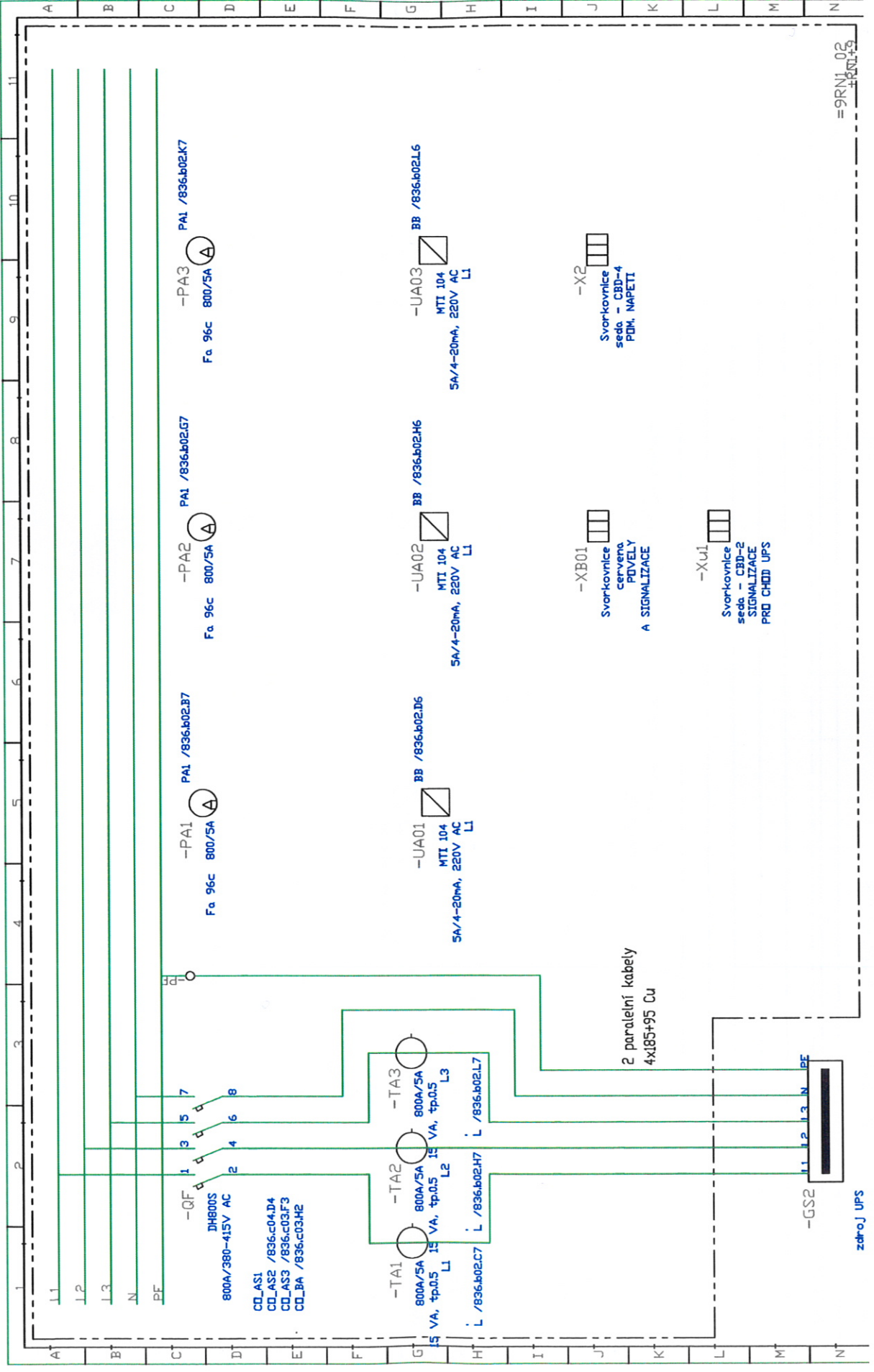

PŘEHLEDOVÉ SCHEMA, ROZVADĚČ RNI, POLE 5, VÝVOD NA UPS3

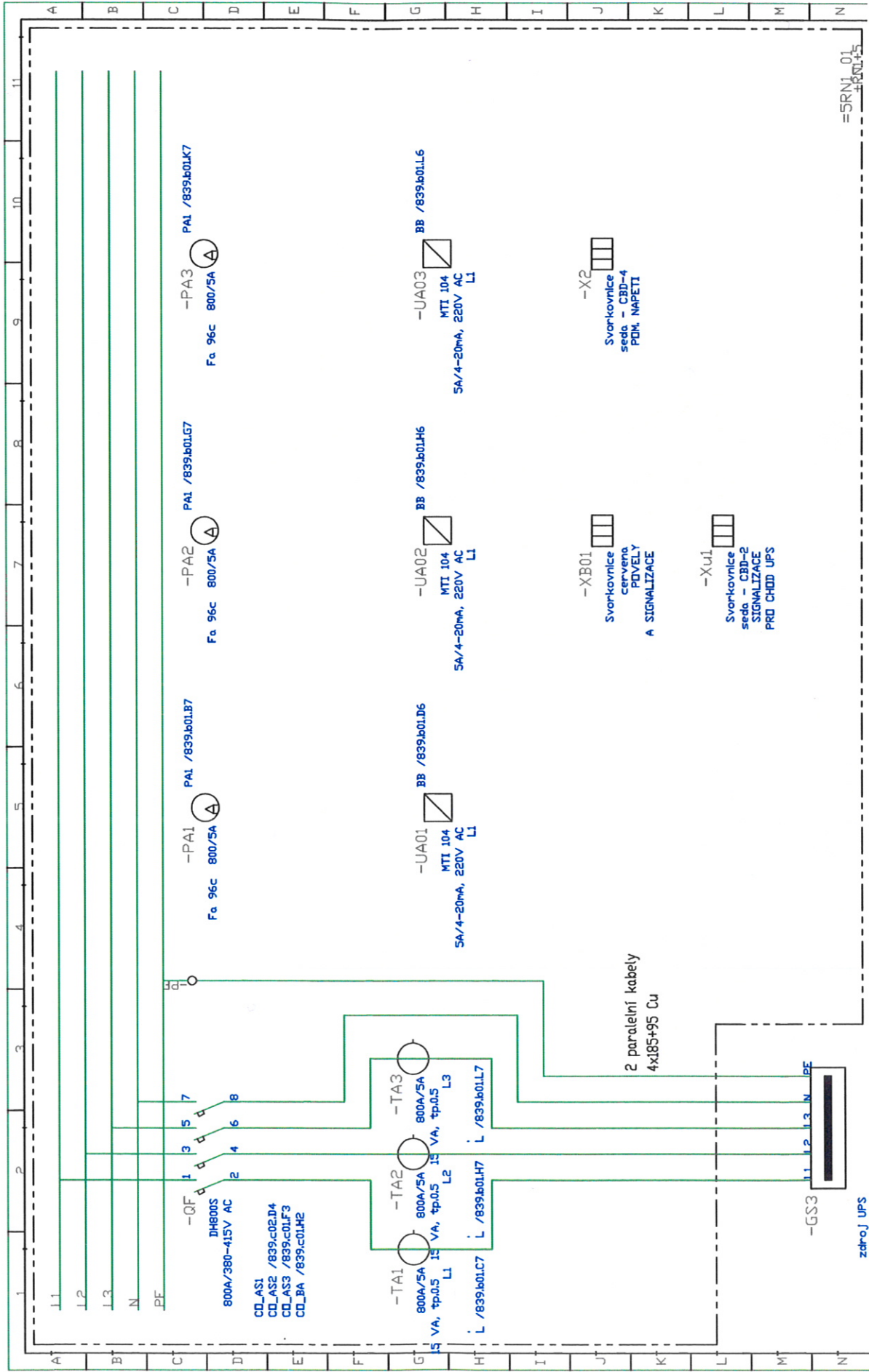

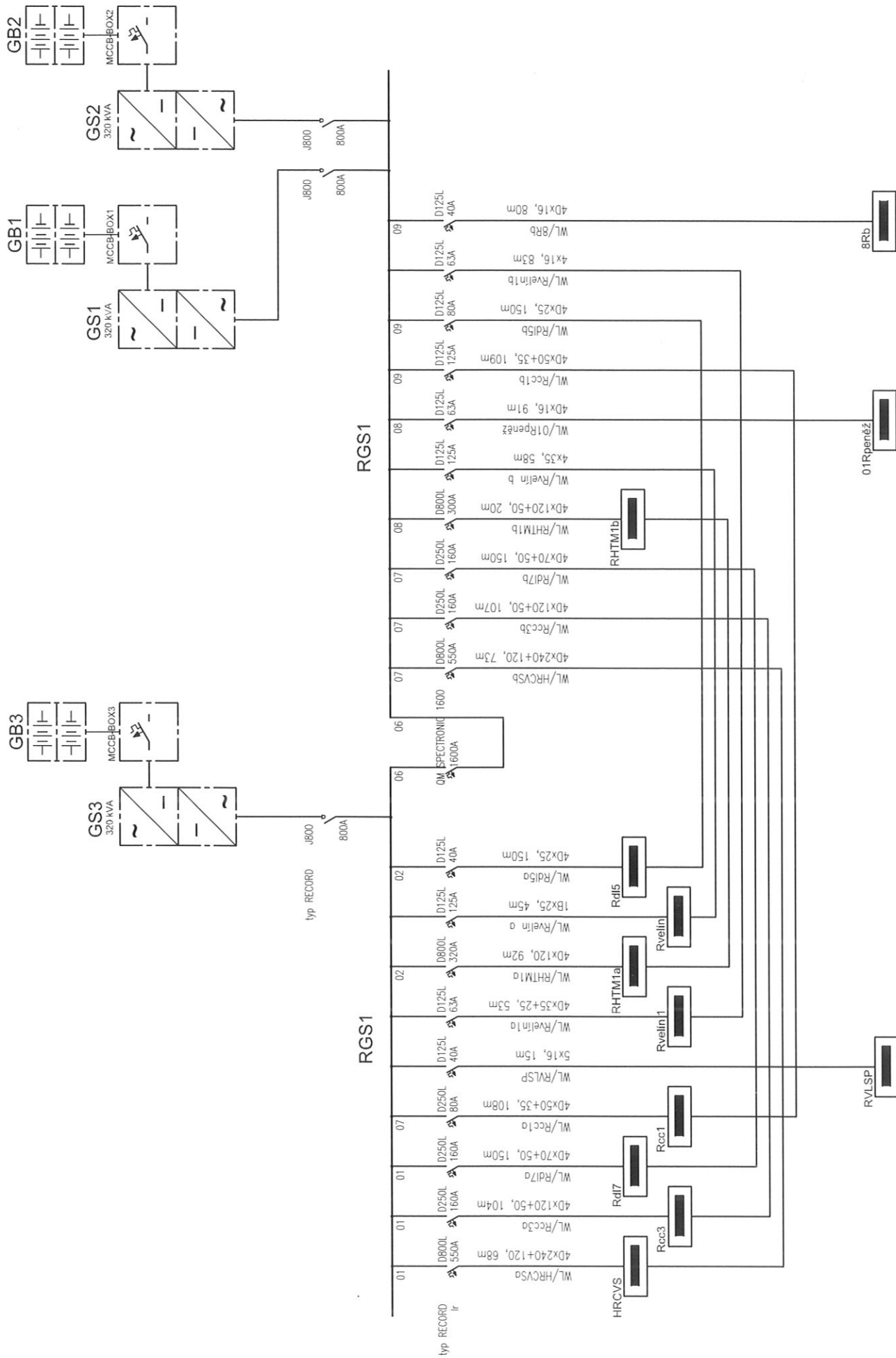

# kapitola 4 - STÁVAJÍCÍ SCHÉMA RGS1



R1-DC-UPS1-3 POKL 1

POKL 2

POKL 3

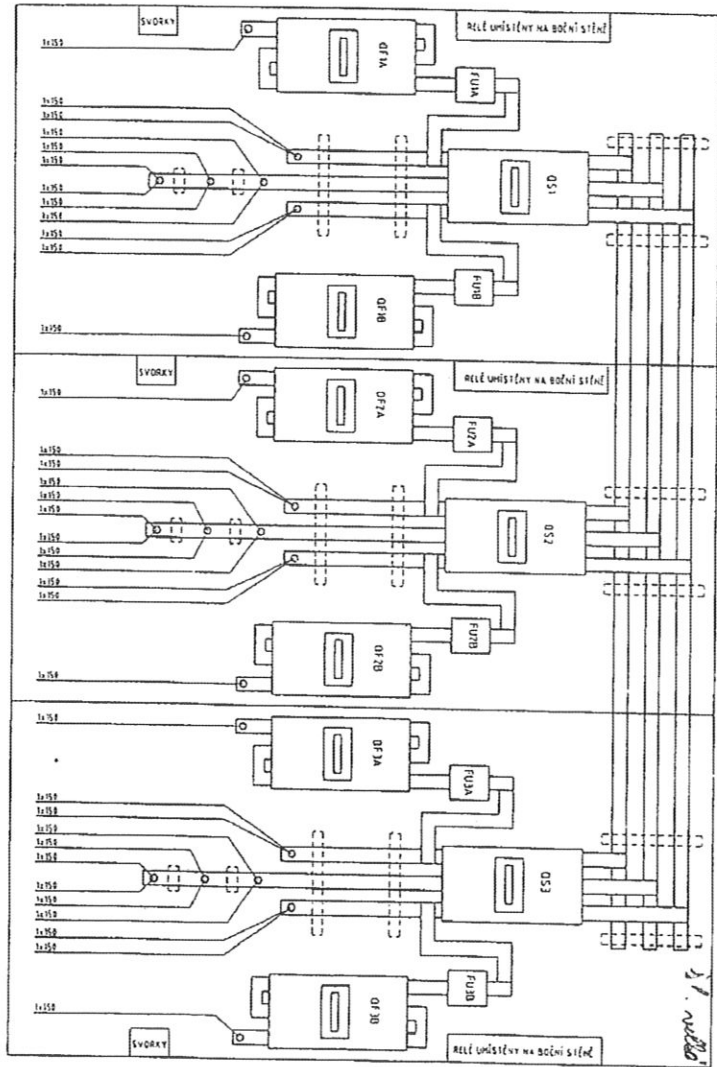

21. 11. 1998 2x

Název M. O. 0721	Kód ČNB - ZALOŽOVANÉ NAPÁJENÍ (SS CAST)	VYPRACOVAL Ing. MILLER	LIST 2
Název vtl. ROZVADĚČ R1-DC-UPS1-3 MONTÁŽNÍ PANEĽ ROZVADĚČE	ZAK - 2124 DVT - 10/1998	C - 4 - 0195	

R1-DC-UPS1-3

PHASE I

PHASE 2

PHASE 3

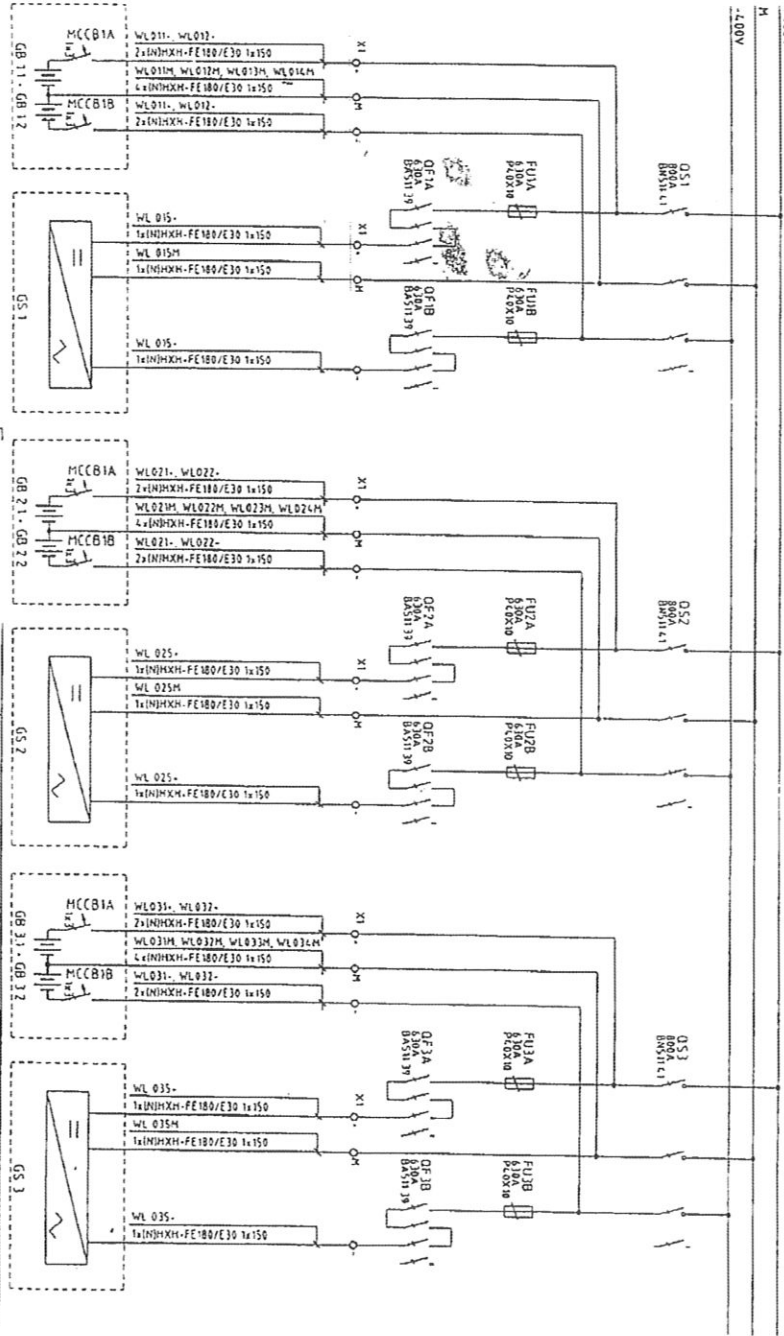

AMEC	ONB - ZALOHOVANE NAPAJENI (SS CAST)	VYBRACOVANÉ	ING MILLER	LIST
NAZEV VYKRU. ROZVADEČ R1-DC-UPS1-3		C.Č.ČK - 2124	DAT - 10/1998	3
SILOVÉ SCHEMA		4	0195	



### Přehledové schéma baterií GB1 – GB3 po redukci větvi

10x64=640

64

