

SMLOUVA O DÍLO

uzavřená podle § 2586 a násl. zákona č. 89/2012 Sb., občanský zákoník, ve znění pozdějších předpisů (dále jen „občanský zákoník“)

Smluvní strany

Česká národní banka

sídlo: Na Příkopě 28

115 03 Praha 1

IČO: 48136450

DIČ: CZ48136450

zastoupení: Ing. Zdeněk Virius, ředitel sekce správní

a

Ing. Jakub Janák, ředitel odboru technického

(dále jen „objednatel“ nebo „ČNB“)

a

RACCOON s.r.o.

zapsaná v obchodním rejstříku vedeném Krajský soud v Brně oddíl C, vložka 26575

sídlo: Poříčí 1605/26, 678 01 Blansko

IČO: 25332716

DIČ: CZ25332716

zastoupení: Petr Lachman, obchodní ředitel dle plné moci

č. účtu: 5738522/0800

(dále jen „zhotovitel“)

Článek I

Předmět a místo plnění

1. Předmětem této smlouvy je závazek zhotovitele provést pro objednatele výměnu dvou stávajících vstupních portálů s automatickými dveřmi včetně jejich ovládání a přípravy pro napojení na systém EPS v budově ČNB, Rooseveltova 20, Brno, podle požadavků objednatele na nové řešení vstupních portálů, které jsou uvedeny v příloze č. 3 této smlouvy, technické a materiálové vybavenosti dveří vstupního portálu a návrhu výkresové dokumentace nového stavu zpracované společností Raccoon s.r.o., a dále dle PBŘ zpracované [REDAKCE] které tvoří přílohy č. 4,5 a 6 této smlouvy, a cenové tabulky, která tvoří přílohu č. 2 této smlouvy (dále jen „dílo“). Nové vstupní portály musí respektovat stávající stavební otvor bez dalších stavebních zásahů. Bližší technický popis je uveden v přílohách č. 3, 4 a 5 této smlouvy.
2. Součástí díla je:
 - a) vypracování harmonogramu provádění díla s tím, že z harmonogramu musí být zřejmý zejména podrobný časový rozpis demontáže a montáže vstupních portálů včetně souvisejících prací v rozdělení na vstupní portál pro bytový dům a vstupní portál pro komerční prostory v členění na dny. Odsouhlasený harmonogram se následně stane volně připojenou přílohou č. 7 této smlouvy;
 - b) demontáž stávajícího vstupního portálu, výroba, dodání a montáž nového vstupního portálu pro bytový dům dle specifikace uvedené v přílohách č. 3, 4 a 5 smlouvy.

Zhotovitel před zadáním dveřního portálu do výroby ověří veškeré rozměry uvedené v přílohách č. 3, 4 a 5 smlouvy na místě realizace a případně přizpůsobí návrh technického, vizuálního provedení nových vstupních portálů (příloha č. 6 smlouvy) skutečnosti. Případné změny budou předem odsouhlaseny objednatelem;

- c) demontáž stávajícího vstupního portálu, výroba, dodání a montáž nového vstupního portálu pro komerční prostory dle specifikace uvedené v přílohách č. 3, 4 a 5 smlouvy. Zhotovitel před zadáním dveřního portálu do výroby ověří veškeré rozměry uvedené v přílohách č. 3, 4 a 5 smlouvy na místě realizace a případně přizpůsobí návrh technického, vizuálního provedení nových vstupních portálů (příloha č. 6 smlouvy) skutečnosti. Případné změny budou předem odsouhlaseny objednatelem;
- d) demontáž stávajícího kování na dveřích v předsíni před vstupním portálem v bytovém domě a jeho výměna za panikové kování dle specifikace uvedené v příloze č. 3 smlouvy;
- e) demontáž stávajícího děrovaného plechu ve světlíku nad dveřmi v předsíni před vstupním portálem v bytovém domě a jeho výměna dle specifikace uvedené v příloze č. 3 smlouvy;
- f) výroba, dodání a montáž reklamního polepu dveřního nadsvětlíku nad vstupním portálem – komerční prostory, dle specifikace uvedené v příloze č. 3 smlouvy;
- g) provedení montážních prací, přepojování a zapojování všech součástí systému vstupního portálu, včetně materiálu;
- h) provedení interiérových úprav v místě instalace nových vstupních portálů, včetně drobných zednických a začišťovacích prací;
- i) provedení výchozí revize a funkční zkoušky požárně bezpečnostního zařízení – světlík a požární ucpávky před uvedením do provozu dle vyhlášky č. 246/2001 Sb., o stanovení podmínek požární bezpečnosti a výkonu státního požárního dozoru (vyhláška o požární prevenci), ve znění pozdějších předpisů (dále jen „vyhláška č. 246/2001 Sb.“);
- j) zpracování dokumentace skutečného provedení (dále jen „DSP“), zahrnující zejména zpracování technické zprávy, zakreslení skutečného stavu (2 tištěná paré + 1x elektronická verze na USB flash disk – výkresy ve formátu DWG a PDF, WORD). Veškeré předané výkresy a dokumenty budou v uzavřené a otevřené podobě z důvodu zakreslení změn;
- k) předání těchto dokladů objednateli:
 - návodu na obsluhu a údržbu vstupních portálů v českém jazyce,
 - revizní zprávy elektro,
 - prohlášení o vlastnostech, případně o shodě dodaných vstupních portálů, nebo jejich komponentů,
 - dokladu o certifikaci dodaného zařízení – pohon světlíku pro sání vzduchu na CHÚC A jako požárně bezpečnostního zařízení,
 - dokladu o úspěšném provedení funkční zkoušky CHÚC A, měření vzduchové potřeby a výkonu,
 - dokladu o kontrole provozuschopnosti panikového kování a požárních ucpávek,

- dokladu o provedení funkční zkoušky vstupních portálů;
 - dokladů k bezpečnostnímu zámku včetně karty pro výrobu náhradních klíčů,
 - dokladu o ekologické likvidaci odpadu;
- l) zaškolení obsluhy objednatele na místě instalace (celkem max. 4 osoby). Zaškolení bude zahrnovat zejména proškolení osob objednatele v oblasti uživatelského ovládání dodaného, nového systému vstupních portálů, včetně schopnosti odstraňovat běžné drobné závady, nastavení a seřízení.
3. Zhotovitel se rovněž zavazuje k vypracování a podání ohlášení dokončení stavby na dotčené orgány státní správy „DOSS“, popř. zajištění účasti pracovníků zhotovitele na kontrolní prohlídce ve smyslu § 133 odst. 1 zákona č. 183/2006 Sb., o územním plánování a stavebním řádu, ve znění pozdějších předpisů, pokud tuto nařídí stavební úřad v návaznosti na uvedené ohlášení dokončení stavby.
 4. Předmětem této smlouvy je rovněž provádění záručních i mimozáručních oprav dodaných vstupních portálů dle čl. I odst. 1 této smlouvy na výzvu objednatele a provádění roční kontroly funkčnosti vstupních portálů, které mají být dodány a instalovány v rámci díla, včetně jejich promazání a případného seřízení, a to po dobu záruky stanovené v čl. VIII odst. 1 této smlouvy.
 5. Podkladem pro provedení díla je dále prohlídka místa plnění dle čl. VII odst. 2 této smlouvy.
 6. Součástí díla jsou i práce a dodávky v této smlouvě výslovně nespecifikované, které jsou však k řádnému provedení díla nezbytné a o kterých zhotovitel měl nebo mohl vzhledem ke své kvalifikaci a zkušenostem a dále vzhledem k povinnosti dle čl. VII odst. 2 této smlouvy vědět nebo je mohl předpokládat. Provedení těchto prací a dodávek v žádném případě nezvyšuje cenu díla dle čl. III této smlouvy.
 7. Zhotovitel je oprávněn používat pro realizaci díla pouze nová, nepoužitá a plně funkční zařízení, materiály a komponenty. Zhotovitel bude dále pro kompletní a celkovou realizaci díla vybaven vlastním nářadím, nástroji a pomůckami.
 8. Provedení díla se musí řídit platnou legislativou, a to zejména platnými ČSN (např. ČSN 74 6077 atd.), vyhláškami (např. č. 246/2001 Sb., č. 23/2008 Sb., o technických podmínkách požární ochrany staveb, ve znění pozdějších předpisů atd.) a rovněž zásadami výrobců zařízení.
 9. Předmětem této smlouvy je závazek objednatele poskytnout potřebnou součinnost a zaplatit za poskytnuté plnění cenu dle čl. III této smlouvy.
 10. Místem plnění je budova ČNB na adrese Rooseveltova 20, 601 10 Brno.

Článek II

Lhůty provádění díla

1. Zhotovitel se zavazuje nejpozději **do 5 pracovních dnů** od uzavření této smlouvy vypracovat a zaslat na e-mail pověřeným osobám objednatele k připomínce návrh podrobného harmonogramu provádění díla v souladu s čl. I odst. 2 písm. a) této smlouvy, v členění na dny a se zohledněním lhůt dle této smlouvy, včetně poskytnutí nezbytné součinnosti servisní organizace objednatele dle čl. VI odst. 13. Objednatel se zavazuje odeslat na e-mail pověřené osoby zhotovitele připomínky k předanému harmonogramu nejpozději do 7 pracovních dnů. Zhotovitel je povinen zapracovat připomínky objednatele

a zaslat čistopis harmonogramu objednateli nejpozději do 2 pracovních dnů od doručení připomínek objednatele. Postupné lhůty nebo termíny v odsouhlaseném harmonogramu jsou pro zhotovitele závazné, mohou však být dohodou pověřených osob změněny bez povinnosti uzavření dodatku k této smlouvě, avšak bez dopadu na lhůtu pro předání díla. Změna v dílčí lhůtě (termínu) plnění bude zaznamenána do montážního deníku a podepsána alespoň jednou pověřenou osobou za každou smluvní stranu.

2. Zhotovitel nejpozději **10 pracovních dnů** od uzavření této smlouvy objednateli předloží k odsouhlasení vzorky povrchové úpravy vstupních portálů dle požadavků stanovených v rámci přílohy č. 3 této smlouvy. Objednatel vyhotoví zápis z tohoto vzorkování, který podepíše minimálně jedna z pověřených osob za každou smluvní stranu.
3. Montáž díla v místě plnění se zavazuje zhotovitel zahájit **do 6 týdnů** od uzavření smlouvy a to po odsouhlasení vzorků dle odst. 2 tohoto článku, s tím, že zhotovitel předá dílo objednateli nejpozději **do 8 týdnů** od uzavření smlouvy.
4. Dílo může být prováděno v pracovních dnech v době mezi 7:00 hod. až 18:00 hod., nebude-li smluvními stranami dohodnuto jinak.
5. Zaškolení odborných pracovníků objednatele dle čl. I odst. 2 písm. l) této smlouvy provede zhotovitel nejpozději před předáním a převzetím díla. O provedeném zaškolení bude sepsán protokol, který bude podepsán pověřenými osobami smluvních stran.
6. Konkrétní termíny roční kontroly funkčnosti dle čl. I odst. 4 budou dohodnuty mezi smluvními stranami v každém jednotlivém případě na základě návrhu zhotovitele s tím, že termín navrhne zhotovitel minimálně jeden týden předem. Objednatel odsouhlasený termín se stává závazným. Termíny všech kontrol musí být dohodnuty tak, aby byly dodrženy lhůty dle příslušných právních předpisů.
7. Zhotovitel se zavazuje předat DSP objednateli před předáním dokončeného díla dle čl. IV odst. 1 této smlouvy.
8. Zhotovitel se dále zavazuje podat ohlášení dokončení stavby podle čl. I odst. 3 této smlouvy neprodleně po předání díla objednateli a předat o tom doklad nejpozději **do 5 pracovních dnů od jeho podání**. Následně je zhotovitel povinen předat vyjádření DOSS objednateli **do 5 pracovních dnů** od jejich vystavení.
9. Lhůtu pro předání díla dle odst. 3 tohoto článku lze přiměřeně okolnostem prodloužit na základě písemné a odůvodněné žádosti zhotovitele, ve které zhotovitel doloží, že objektivně nemůže pokračovat v plnění dle této smlouvy z důvodu neposkytnutí povinné a nezbytné součinnosti objednatelem, nebo z důvodu skutečností stojících na straně zhotovitele, které ani zhotovitel jednající s náležitou péčí nemohl předvídat a které sám nezpůsobil (včetně např. výpadku či zdržení v dodavatelsko-odběratelském řetězci, výpadku v pracovní síle zhotovitele z důvodu opatření uložených orgány veřejné moci, nikoli však v důsledku protiprávního jednání zhotovitele, zdržení v plnění jiných smluvních partnerů objednatele, kterého se plnění dle této smlouvy dotýká a které nebylo způsobeno objednatelem). Žádost zhotovitele dle tohoto odstavce musí být objednateli doručena v dostatečném předstihu před uplynutím lhůty a musí obsahovat i návrh jejího prodloužení, ten však není pro objednatele závazný. Případná úprava této lhůty bude provedena formou dodatku ke smlouvě.

Článek III Ceny a platební podmínky

1. Celková cena díla dle čl. I odst. 1 až 3 této smlouvy byla stanovena dohodou smluvních stran a činí celkem 694 000 Kč bez DPH, z toho cena za zaškolení obsluhy činí 0 Kč bez DPH.
2. Podrobná specifikace ceny díla je obsažena v cenové tabulce, která tvoří přílohu č. 2 této smlouvy.
3. V ceně díla jsou zahrnuty veškeré náklady zhotovitele spojené s prováděním díla dle této smlouvy.
4. Cena mimozáručních oprav bude stanovena jako součin skutečně odpracovaného času a příslušné hodinové sazby. K takto stanovené ceně prací bude připočtena cena za výjezd, která zahrnuje jak cenu dopravy, tak cenu času stráveného na cestě, a případně cena náhradních dílů stanovená dle odst. 6 tohoto článku. Jednotkové ceny jsou uvedeny v příloze č. 2 této smlouvy.
5. Cena roční kontroly funkčnosti dle čl. I odst. 4 je uvedena v příloze č. 2 této smlouvy a zahrnuje veškeré náklady zhotovitele včetně dopravy.
6. Případné potřebné náhradní díly bude zhotovitel účtovat maximálně za cenu obvyklou v místě a čase plnění s tím, že pokud zhotovitel neposkytne objednateli svůj ceník, sdělí pověřené osobě objednatele cenu náhradních dílů, které hodlá k opravě použít. Objednatel provede kontrolu cen, a buď tyto ceny odsouhlasí, nebo vyzve zhotovitele k jejich změně. Pokud by nedošlo k dohodě mezi objednatelem a zhotovitelem o ceně náhradních dílů, zajistí tyto náhradní díly nebo materiál objednatel sám a zhotovitel je povinen tyto díly k opravě použít. V případě, že objednatel dodatečně zjistí, a to maximálně do doby 6 měsíců od dodání příslušného náhradního dílu, že zhotovitel dodal náhradní díl za cenu vyšší než obvyklou v místě a čase plnění, je zhotovitel povinen zjištěný rozdíl ceny oproti ceně obvyklé vyúčtovat jako slevu z ceny předmětného dílu, a to nejdéle do 10 dnů od obdržení výzvy objednatele k poskytnutí slevy.
7. Na provedení díla podle čl. I odst. 1 a 2 této smlouvy a na mimozáruční opravy v případě, že se bude jednat o poskytnutí stavebních nebo montážních prací, které odpovídají kódům 41-43 klasifikace produkce CZ-CPA, se uplatní režim přenesení daňové povinnosti podle § 92e zákona o DPH. Zhotovitel je povinen doručit objednateli daňový doklad na cenu uvedených plnění (bez DPH) nejpozději do 15. dne měsíce následujícího po měsíci, v němž se plnění uskutečnilo. Objednatel v souladu s § 92a zákona o DPH daň odvede.
8. K ceně ostatního plnění bude účtována DPH v sazbě platné v den uskutečnění zdanitelného plnění.
9. Cena díla bude uhrazena na základě daňového dokladu, který je zhotovitel oprávněn vystavit nejdříve v den podpisu protokolu o předání a převzetí díla v souladu s čl. IV odst. 1. V daňovém dokladu na cenu díla bude uplatněno zádržné ve výši 10 % z ceny díla. Uplatněné zádržné nesnižuje základ DPH, jde pouze o sjednanou platební podmínku. Zádržné bude objednatelem uhrazeno na základě dokladu k úhradě zádržného, který je zhotovitel oprávněn vystavit po podání ohlášení dokončené stavby dle čl. I odst. 3 a zajištění vyřízení souhlasných stanovisek DOSS, které potvrdí splnění podmínek závazných stanovisek k realizaci díla. K dokladu k úhradě zádržného budou přiloženy doklady, které splnění podmínek pro úhradu zádržného dokládají.

10. Cena za provedení roční kontroly bude uhrazena na základě daňového dokladu vystaveného zhotovitelem nejdříve v den poskytnutí příslušného plnění objednateli.
11. Cena za provedení mimozáruční opravy bude uhrazena na základě daňového dokladu vystaveného zhotovitelem nejdříve v den poskytnutí příslušného plnění objednateli. Přílohou daňového dokladu k mimozáruční opravě bude soupis provedených činností včetně případně použitých náhradních dílů a materiálu.
12. Doklad k úhradě (fakturu) zašle zhotovitel elektronicky jako přílohu e-mailové zprávy na adresu faktury@cnb.cz ve formátu ISDOC. Pokud není možné vytvořit doklad ve formátu ISDOC, je možné zasílat jej ve formátu PDF. V jedné e-mailové zprávě smí být pouze jeden doklad k úhradě. Mimo vlastní doklad k úhradě může být přílohou e-mailové zprávy jedna až sedm příloh k dokladu ve formátech PDF, DOC, DOCX, XLS, XLSX. Přijaty budou i doklady k úhradě v jiném formátu, který bude v souladu s evropským standardem elektronické faktury. Nebude-li možné zaslat doklad k úhradě elektronicky, zašle jej zhotovitel v analogové formě na adresu:
Česká národní banka
sekce rozpočtu a účetnictví
odbor účetnictví
Na Příkopě 28
115 03 Praha 1
13. Doklad k úhradě bude obsahovat údaje podle § 435 občanského zákoníku a bankovní účet, na který má být placeno a který je uveden v záhlaví této smlouvy nebo který byl později aktualizován zhotovitelem (dále jen „určený účet“). Daňový doklad bude nadto obsahovat náležitosti stanovené v zákoně o dani z přidané hodnoty. Nezbytnou náležitostí každého dokladu je také číslo této smlouvy (ve formátu ISDOC v poli ID ve skupině Contract References), nebo číslo objednávky (ve formátu ISDOC v poli External_Order_ID ve skupině OrderReference), jsou-li objednávky v rámci smlouvy vystavovány. Pokud doklad bude postrádat některou ze stanovených náležitostí nebo bude obsahovat chybné údaje, je objednatel oprávněn jej vrátit zhotoviteli, a to až do lhůty splatnosti. Nová lhůta splatnosti začíná běžet dnem doručení bezvadného dokladu.
14. V případě, že bude v dokladu k úhradě uveden jiný než určený účet, je pověřený pracovník zhotovitele povinen na základě výzvy objednatele sdělit na e-mailovou adresu, ze které byla výzva odeslána, zda má být zapláceno na bankovní účet uvedený v dokladu, nebo na určený účet. V tomto případě se doklad k úhradě nevrací s tím, že lhůta splatnosti začíná běžet až dnem doručení sdělení zhotovitele podle předchozí věty.
15. Splatnost dokladů činí 14 dnů ode dne doručení objednateli. Povinnost zaplatit je splněna odepsáním příslušné částky z účtu objednatele ve prospěch účtu zhotovitele.
16. Smluvní strany se ve smyslu ustanovení § 1991 občanského zákoníku dohodly, že objednatel je oprávněn započíst jakoukoli svou peněžitou pohledávku za zhotovitelem, ať splatnou či nesplatnou, oproti jakékoli peněžité pohledávce zhotovitele za objednatelem, ať splatné či nesplatné.

Článek IV

Předání a převzetí díla, pověřené osoby

1. Objednatel převezme dílo na základě úspěšného provedení kontroly provozuschopnosti a funkční zkoušky před uvedením do provozu dle vyhlášky č. 246/2001 Sb., a to

protokolem o předání a převzetí díla. Dílo musí být bez zjevných vad a nedodělků a ovládání návazných zařízení musí být funkční. Protokol o předání a převzetí díla vyhotoví objednatel a bude podepsán pověřenými osobami smluvních stran po předání protokolu o zaškolení pracovníků určených k obsluze díla a všech dokladů dle čl. I odst. 2 písm. k) objednateli, včetně protokolu o kontrole provozuschopnosti panikového kování a požárních ucpávek a úspěšném provedení funkční zkoušky.

2. Pověřenými osobami jsou:

- a) za objednatele (ve věcech technických a ostatních záležitostech týkajících se plnění dle této smlouvy):

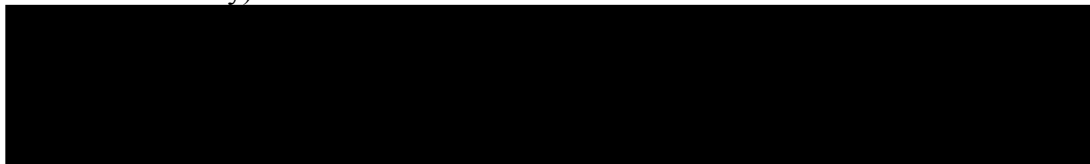

- b) za zhotovitele:



3. V případě změny pověřených osob smluvních stran nebo jejich kontaktních údajů jsou smluvní strany povinny nahlásit změnu následující pracovní den po provedení změny na e-mailové adresy pověřených osob druhé smluvní strany. Změna osob je účinná dnem jejího oznámení druhé smluvní straně, a to bez povinnosti uzavírat dodatek k této smlouvě.

Článek V Součinnost objednatele

1. Objednatel se zavazuje:

- poskytnout, výlučně pro účely plnění této smlouvy, možnost připojení na odběr el. energie 230 V a užitkové vody v místech, která určí oprávněná osoba objednatele;
- umožnit pracovníkům zhotovitele užívat sociální zařízení;
- umožnit pracovníkům zhotovitele vstup na pracoviště.

2. Před započítím prací objednatel seznámí pracovníky zhotovitele, kteří se budou podílet na plnění této smlouvy, s platnými předpisy týkajícími se bezpečnosti práce a technických zařízení (dále jen „BOZP“) a požární ochrany (dále jen „PO“) na pracovišti objednatele v místě provádění díla.

3. Objednatel umožní zhotoviteli skladování materiálu a pracovních nástrojů v místě plnění.

Článek VI Podmínky plnění

1. Zhotovitel se zavazuje provádět veškeré práce v souladu s platnými právními předpisy, ČSN a EN, včetně nařízení a předpisů týkajících se nakládání s odpady, a v souladu s oprávněnými požadavky a pokyny objednatele, a to v kvalitě odpovídající účelu smlouvy, příslušným právním předpisům a technickým normám.
2. Zhotovitel se zavazuje zajistit po dobu provádění veškerých prací stálou přítomnost svého odpovědného pracovníka, který může být zastoupen pouze výjimečně na základě

- předchozí dohody s pověřenou osobou objednatele.
3. Všechny činnosti v objektu objednatele bude zhotovitel provádět tak, aby neohrožovaly a neomezovaly provoz objednatele s výjimkou nefunkčnosti vstupních portálů v době montáží.
 4. Veškeré práce budou zhotovitelem prováděny pouze odborně způsobilými pracovníky.
 5. Zhotovitel přijímá v plném rozsahu odpovědnost za vlastní řízení postupu prací, dodržování předpisů v oblasti BOZP, včetně kvality prováděných prací.
 6. Montážní práce, dodávky a všechny další činnosti s nimi spojené nebo související bude zhotovitel provádět na vlastní riziko a nebezpečí.
 7. Práce na díle bude zhotovitel provádět v souladu s platnými bezpečnostními předpisy, předpisy v oblasti PO a BOZP, včetně použití předepsaných ochranných a bezpečnostních pracovních pomůcek, a v souladu s předpisy pro práci ve výškách a bude se řídit bezpečnostními požadavky objednatele uvedenými v příloze č. 1 této smlouvy a pokyny objednatele v průběhu provádění díla.
 8. V případě porušení předpisů BOZP nebo PO, nekvalitního provádění prací nebo nedodržování montážních a technologických předpisů zhotovitelem má objednatel právo přerušit provádění prací a požadovat okamžitou nápravu. Zhotovitel má v tomto případě povinnost zajistit okamžitě řádné plnění svých povinností.
 9. V případě, že v rámci plnění dojde k poškození majetku objednatele, zavazuje se zhotovitel provést urychlenou opravu. V případě, že zhotovitel tak neučiní v dohodnuté lhůtě, má objednatel právo zadat opravu třetí osobě a vynaložené náklady přeúčtovat zhotoviteli.
 10. Zhotovitel zajistí před zahájením prací řádnou ochranu zařízení a majetku objednatele před možným poškozením nebo znečištěním.
 11. V průběhu provádění prací bude zhotovitel provádět vlastními prostředky a na svoje náklady průběžný denní úklid a vyčištění pracoviště, popř. transportních cest, pokud je zhotovitel znečistil v souvislosti s prováděním díla. Zhotovitel se zavazuje po ukončení prací provést vlastními prostředky a na svoje náklady vyklizení pracoviště tak, aby v prostorech objednatele nezůstal žádný materiál ani pracovní nástroje, ochranné prostředky či jakékoli nečistoty a před předáním díla objednateli provede zhotovitel úklid celého staveniště a prostor dotčených činností zhotovitele. Zbytky tekutých materiálů a znečištěnou vodu po umytí pracovních nástrojů nebudou pracovníci zhotovitele vylévat do kanalizace objednatele, ale jsou povinni zajistit jejich likvidaci mimo objekt objednatele v souladu s příslušnými právními předpisy.
 12. Zhotovitel je původcem veškerého odpadu vzniklého při plnění dle této smlouvy (demontované zařízení, komponenty, součásti a příslušenství nevyjímaje) a je povinen zajistit na své náklady likvidaci tohoto odpadu v souladu s platnými právními předpisy na ochranu životního prostředí. Zhotovitel naloží s veškerým nashromážděným odpadem jako původce odpadu v souladu se zákonem č. 541/2020 Sb., o odpadech, ve znění pozdějších předpisů, kdy je zejména povinen provést jeho ekologickou likvidaci. Zhotovitel se zavazuje předat objednateli doklady o ekologické likvidaci veškerého odpadu vzniklého při plnění dle této smlouvy (demontované zařízení, komponenty, součásti a příslušenství nevyjímaje) nejpozději do 10 dnů ode dne předání díla dle této smlouvy.
 13. Zhotovitel se zavazuje v průběhu provádění díla poskytnout na své náklady nezbytnou

součinnost se servisní organizací objednatele SECURITY TECHNOLOGIES a.s., IČO: 44015542, se sídlem Komprdova 4333/20, 615 00 Brno (dále jen „Security Technologies a.s.“), zajišťující pro objednatele zabezpečení objektu, servis systému EPS a domovního vrátného.

14. V případě potřeby zajištění nezbytné součinnosti dle předchozího odstavce musí zhotovitel tento požadavek uplatnit u objednatele nejpozději 10 pracovních dnů předem. Lhůty dle tohoto odstavce se počítají ode dne doručení písemného požadavku k součinnosti na e-mailovou adresu alespoň jedné pověřené osoby objednatele.

Článek VII

Prohlášení a další závazky zhotovitele

1. Zhotovitel prohlašuje, že k veškerým činnostem, které jsou předmětem poskytování plnění podle této smlouvy, je plně odborně způsobilý sám nebo provedení těchto činností zajistí prostřednictvím odborně způsobilých poddodavatelů a on nebo jeho poddodavatelé jsou kapacitně, materiálově i technicky k těmto činnostem vybaveni.
2. Zhotovitel je povinen si ke dni zahájení plnění dle této smlouvy:
 - a) řádně prověřit místní podmínky v místě provádění díla;
 - b) vyjasnit při prohlídce místa plnění dle předchozího písmene všechny nejasné podmínky pro provádění díla s pověřenými osobami objednatele.
3. V případě, že zhotovitel splnil některý z požadavků stanovených objednatelem v zadávacích podmínkách veřejné zakázky na předmět této smlouvy prostřednictvím poddodavatele, je povinen v případě změny tohoto poddodavatele požádat objednatele o souhlas a prokázat, že nový poddodavatel tento požadavek splňuje, a to do 5 pracovních dnů přede dnem zahájení poskytování plnění dle této smlouvy poddodavatelem. Odsouhlasení změny poddodavatele bude provedeno e-mailem alespoň jednou pověřenou osobou objednatele, bez povinnosti uzavřít dodatek k této smlouvě.
4. Za plnění poskytovaná poddodavatelem je zhotovitel odpovědný jako by toto plnění poskytoval sám. Zhotovitel se zavazuje, že poskytne objednateli, pokud bude i část plnění poskytována poddodavatelem, seznam kontaktních údajů osob poddodavatele provádějících plnění, a to nejpozději 10 pracovních dnů před zahájením prací příslušným poddodavatelem.
5. Zhotovitel se dále zavazuje, že v souvislosti s plněním podle této smlouvy:
 - a) zajistí legální zaměstnávání osob a férové a důstojné pracovní podmínky pro všechny pracovníky podílející se na plnění této smlouvy. Férovými a důstojnými pracovními podmínkami se přitom rozumí takové pracovní podmínky, které splňují alespoň minimální standardy stanovené pracovními a mzdovými předpisy. Zhotovitel je povinen zajistit splnění požadavků dle tohoto ustanovení i u svých poddodavatelů;
 - b) bude dbát o ochranu zdraví osob v prostorách objednatele a podílejících se na plnění podle této smlouvy a bude dodržovat předpisy BOZP, zejména ustanovení zákona č. 262/2006 Sb., zákoník práce, ve znění pozdějších předpisů a zákona č. 309/2006 Sb., kterým se upravují další požadavky bezpečnosti a ochrany zdraví při práci v pracovních vztazích a o zajištění bezpečnosti a ochrany zdraví při činnosti nebo poskytování služeb mimo pracovní vztahy (zákon o zajištění dalších podmínek bezpečnosti a ochrany zdraví při práci), ve znění pozdějších předpisů, a ostatních předpisů souvisejících s BOZP;

- c) zajistí řádné a včasné plnění finančních závazků vůči svým poddodavatelům, kdy za řádné a včasné plnění se považuje plné uhrazení poddodavatelem vystavených faktur za plnění poskytnutá prodávajícímu v souvislosti s touto smlouvou, a to nejpozději do 10 dnů od obdržení platby ze strany objednatele (pokud již splatnost poddodavatelem vystavené faktury nastala dříve). Objednatel je oprávněn požadovat předložení dokladů o provedených platbách poddodavatelům.
6. Zhotovitel se dále zavazuje účastnit se kontrolních dnů svolávaných po dohodě s objednatelem. Zápisy z těchto kontrolních dnů budou prováděny do montážního deníku dle čl. XIII této smlouvy.
 7. Zhotovitel potvrzuje, že ke dni účinnosti této smlouvy není osobou uvedenou v příloze I nařízení Rady (EU) č. 269/2014 ze dne 17. března 2014 o omezujících opatřeních vzhledem k činnostem narušujícím nebo ohrožujícím územní celistvost, svrchovanost a nezávislost Ukrajiny, ve znění jeho změn (dále také jako „nařízení č. 269/2014“) nebo v příloze I nařízení Rady (EU) č. 208/2014 ze dne 6. března 2014 o omezujících opatřeních vůči některým osobám, subjektům a orgánům vzhledem k situaci na Ukrajině, ve znění jeho změn (dále také jako „nařízení č. 208/2014“) nebo v příloze I nařízení Rady (ES) č. 765/2006 ze dne 18. května 2006 o omezujících opatřeních vůči prezidentu Lukašenkovi a některým představitelům Běloruska, ve znění jeho změn (dále také jako „nařízení č. 765/2006“) nebo v příloze rozhodnutí Rady 2014/145/SZBP ze dne 17. března 2014 o omezujících opatřeních vzhledem k činnostem narušujícím nebo ohrožujícím územní celistvost, svrchovanost a nezávislost Ukrajiny, ve znění jeho změn (dále také jako „rozhodnutí 2014/145/SZBP“). Osoba uvedená v příloze I nařízení č. 269/2014 nebo v příloze I nařízení č. 208/2014 nebo v příloze I nařízení č. 765/2006 nebo v příloze rozhodnutí Rady 2014/145/SZBP bude dále označována jako „určená osoba“.
 8. Zhotovitel se současně zavazuje, že určeným osobám dle předchozího odstavce (není-li jí sám) nebo v jejich prospěch nepřístupní žádné finanční prostředky ani hospodářské zdroje získané v souvislosti s plněním dle této smlouvy, a to přímo ani nepřímo.
 9. Zhotovitel dále potvrzuje, že plnění jím poskytované dle této smlouvy neporušuje žádným způsobem jakékoliv platné právní předpisy vydané zejména orgány Evropské unie [tj. zejména zákazy dovozu výrobků ze železa a oceli ve smyslu nařízení Rady (EU) č. 2022/428 ze dne 15. března 2022, kterým se mění „základní“ nařízení (EU) č. 833/2014 o omezujících opatřeních vzhledem k činnostem Ruska destabilizujícím situaci na Ukrajině, nebo nařízení Rady (EU) č. 2022/355 ze dne 2. března 2022, kterým se mění „základní“ nařízení (ES) č. 765/2006 o omezujících opatřeních vzhledem k situaci v Bělorusku apod.]. Objednatel je oprávněn při porušení této povinnosti zhotovitele plnění nepřevzít v jakékoliv jeho části.
 10. V případě, že by se v průběhu účinnosti této smlouvy zhotovitel nebo jeho jakýkoliv poddodavatel stal určenou osobou, je zhotovitel povinen o takové skutečnosti objednatele bez zbytečného odkladu, nejpozději do 2 pracovních dnů od nastání takové skutečnosti, písemně informovat.
 11. Dojde-li za dobu účinnosti této smlouvy ke změnám v kterémkoliv z výše uvedených nařízení Rady (EU) či rozhodnutí Rady nebo k přijetí jakékoliv jiné nové legislativy tak, že bude nezbytné dát tuto smlouvu s nařízením Rady (EU), rozhodnutím Rady nebo jinou novou legislativou do souladu, zavazují se smluvní strany uzavřít písemný dodatek k této smlouvě, jehož předmětem bude úprava či doplnění práv a povinností smluvních stran v rámci této smlouvy (sankční mechanismy či nové možnosti ukončení smlouvy z toho nevymáje), a to bez zbytečného odkladu, nejpozději do 15 pracovních dnů poté, co

změny nařízení Rady (EU), rozhodnutí Rady či jiná nová legislativa nabudou platnosti, nedohodnou-li se smluvní strany jinak.

12. Vznikne-li objednateli v souvislosti s nepravdivým prohlášením nebo porušením povinností zhotovitele dle odstavce 6 až 10 tohoto článku smlouvy jakákoliv škoda, je zhotovitel tuto škodu objednateli povinen v plné výši nahradit.

Článek VIII

Záruka, odstranění závad

1. Zhotovitel poskytuje objednateli na dílo záruku v délce 60 měsíců. Záruční doba počíná běžet dnem podpisu protokolu o předání a převzetí díla.
2. V případě, že na jednotlivé díly, komponenty, zařízení apod. dodané dle této smlouvy poskytuje výrobce záruku delší, zavazuje se zhotovitel poskytnout tuto záruku objednateli.
3. Záruční a mimozáruční vady ohlásí pověřená osoba objednatele zhotoviteli na telefonní číslo: +420 734 261 244, s následným potvrzením na e-mailovou adresu: servis@raccoondoors.com, současně s popisem vady. V případě změny kontaktních údajů uvedených v tomto odstavci je zhotovitel povinen neprodleně tuto změnu ohlásit objednateli na e-mailové adresy pověřených osob za objednatele, bez povinnosti uzavírat dodatek k této smlouvě.
4. Zhotovitel se zavazuje zahájit odstraňování záruční a mimozáruční vady, a to:
 - a) **nejpozději do 5 hodin** od telefonického nahlášení v případě havárie způsobující nefunkčnost vstupních portálů, nebude-li smluvními stranami dohodnuto jinak,
 - b) **nejpozději do 24 hodin** od telefonického nahlášení v případě ostatních vad, nebude-li smluvními stranami dohodnuto jinak.

V případě nemožnosti telefonického ohlášení vady počínají běžet lhůty dle tohoto odstavce okamžikem odeslání e-mailu na výše uvedenou adresu zhotovitele. Zahájením odstraňování vady se rozumí zahájení konkrétních úkonů příslušného technika v místě plnění vedoucích k odstranění vady v místě plnění.

5. O kategorizaci vad rozhoduje objednatel, konkrétně pověřená osoba objednatele vadu ohlašující. V případě sporu o kategorizaci vady rozhoduje pověřená osoba objednatele; její rozhodnutí je konečné. Spor o kategorizaci vady nestaví ani nepřerušuje běh lhůty pro zahájení jejího odstranění ani pro její odstranění stanovené dle odst. 6 tohoto článku.
6. V započaté opravě se zhotovitel zavazuje pokračovat bez zbytečného přerušení až do odstranění závady s tím, že závadu podle odstavce 4 písm. a) a b) tohoto článku smlouvy musí zhotovitel **odstranit nejpozději do 8 hodin** od zahájení jejího odstraňování, nedohodnou-li se smluvní strany jinak. Po dobu provádění oprav všech záručních vad dochází k zastavení běhu záruční doby. K zastavení záruční doby však nedojde v případě, že zhotovitel provede takovou opravu do 24 hodin (včetně) od jejího zahájení.
7. Zhotovitel se zavazuje, že po řádném odstranění vady vyhotoví protokol o odstranění vady, který podepíše kterákoliv z pověřených osob objednatele a zhotovitele dle čl. IV odst. 2 této smlouvy. V protokolu bude uvedeno, zda se jednalo o záruční nebo mimozáruční vadu.
8. V případě, že zhotovitel nezahájí opravu řádně uplatněné záruční nebo mimozáruční vady ve stanovené nebo písemně dohodnuté lhůtě, má objednatel právo zajistit její odstranění

třetí osobou s tím, že v případě záruční vady všechny náklady budou zhotoviteli přeúčtovány. Tímto postupem není dotčena záruka poskytnutá zhotovitelem. Zhotovitel je v prodlení s odstraněním vady až do doby jejího odstranění třetí osobou.

9. Zhotovitel se zavazuje při opravách používat pouze originální, nové (nepoužité a nerepasované) díly, komponenty, zařízení apod. Na každý takto nově dodaný díl, komponent, zařízení apod. zhotovitel poskytne záruku na dobu zbývajících délek záruky dle odst. 1 tohoto článku, nejméně však v délce 24 měsíců ode dne podpisu protokolu o odstranění záruční vady.
10. Zhotovitel se zavazuje, že při odstraňování vad bude respektovat veškeré pokyny objednatele související zejména s časovým omezením provádění prací při odstraňování vad.
11. Nároky z vad plnění se nedotýkají práv objednatele na náhradu škody vzniklé objednateli v důsledku vady ani na smluvní pokutu.

Článek IX

Smluvní pokuty, úrok z prodlení

1. V případě prodlení zhotovitele ve lhůtě pro zaslání návrhu harmonogramu nebo jeho čistopisu objednateli dle čl. II odst. 1 této smlouvy je objednatel oprávněn požadovat smluvní pokutu ve výši 500 Kč za každý započatý pracovní den prodlení.
2. V případě prodlení zhotovitele v kterékoliv lhůtě dle odsouhlaseného harmonogramu, vyjma lhůty pro dokončení a předání díla, je objednatel oprávněn požadovat smluvní pokutu ve výši 500 Kč za každý započatý den prodlení.
3. V případě prodlení zhotovitele ve lhůtě pro dokončení a předání díla objednateli dle čl. II odst. 3 této smlouvy je objednatel oprávněn požadovat smluvní pokutu ve výši 3 000 Kč za každý započatý den prodlení.
4. V případě prodlení zhotovitele ve lhůtě pro předání DSP dle čl. II odst. 7 této smlouvy je objednatel oprávněn požadovat smluvní pokutu ve výši 500 Kč za každý započatý pracovní den prodlení.
5. V případě prodlení zhotovitele ve lhůtě pro doručení daňového dokladu podle čl. III odst. 7 této smlouvy je objednatel oprávněn za každý započatý den prodlení účtovat smluvní pokutu ve výši 0,04 % z částky odpovídající výši DPH, kterou je objednatel povinen odvést, minimálně však 500 Kč.
6. V případě prodlení zhotovitele ve lhůtě podle čl. VI odst. 12 této smlouvy je objednatel oprávněn požadovat smluvní pokutu ve výši 500 Kč za každý započatý den prodlení.
7. V případě porušení kterékoli povinnosti zhotovitele dle čl. VII odst. 3 a 4 této smlouvy je objednatel oprávněn požadovat smluvní pokutu ve výši 500 Kč za každý započatý pracovní den prodlení.
8. V případě porušení kterékoliv povinnosti zhotovitele dle čl. VII odst. 5 této smlouvy je objednatel oprávněn požadovat smluvní pokutu ve výši 500 Kč, a to za každý zjištěný případ takového porušení.
9. V případě prodlení zhotovitele v kterékoliv lhůtě dle čl. VII odst. 10 a 11 této smlouvy je objednatel oprávněn účtovat zhotoviteli smluvní pokutu ve výši 1 000 Kč za každý pracovní den prodlení.

10. V případě, že se ukáže tvrzení zhotovitele uvedené v čl. VII odst. 7 a 9 této smlouvy jako nepravdivé nebo poruší-li zhotovitel závazek stanovený v čl. VII odst. 8 této smlouvy, vzniká objednateli nárok na smluvní pokutu ve výši 50 000 Kč za každé jednotlivé nepravdivé tvrzení zhotovitele či za každé jednotlivé porušení závazku zhotovitele.
11. V případě prodlení zhotovitele ve lhůtě pro zahájení odstraňování vady, a to i dohodnuté mezi smluvními stranami, je objednatel oprávněn požadovat smluvní pokutu za každou započatou hodinu prodlení ve výši:
 - a) 1 000 Kč u vady dle čl. VIII odst. 4 písm. a) této smlouvy,
 - b) 500 Kč u vady dle čl. VIII odst. 4 písm. b) této smlouvy.
12. V případě prodlení zhotovitele ve lhůtě pro odstranění vady podle čl. VIII odst. 6 této smlouvy, a to i dohodnuté mezi smluvními stranami, je objednatel oprávněn požadovat smluvní pokutu za každou započatou hodinu prodlení ve výši:
 - a) 1 000 Kč u vady dle čl. VIII odst. 4 písm. a) této smlouvy,
 - b) 500 Kč u vady dle čl. VIII odst. 4 písm. b) této smlouvy.
13. V případě prodlení zhotovitele ve lhůtě pro doložení pojištění dle čl. XII odst. 2 této smlouvy je objednatel oprávněn požadovat smluvní pokutu ve výši 1 000 Kč za každý započatý pracovní den prodlení.
14. V případě prodlení objednatele s úhradou daňového dokladu je zhotovitel oprávněn požadovat úrok z prodlení podle nařízení vlády č. 351/2013 Sb.
15. Smluvní pokuta a úrok z prodlení jsou splatné do 14 dnů od doručení dokladu k úhradě povinné smluvní straně. Povinnost zaplatit je splněna odepsáním příslušné částky z účtu povinného ve prospěch účtu oprávněného.
16. Zhotovitel není v prodlení, pokud nemůže plnit svůj závazek v důsledku prodlení objednatele.
17. Smluvní pokutou není dotčen nárok na náhradu škody.

Článek X Mlčenlivost

Zhotovitel se zavazuje, že jeho zaměstnanci, jakož i zaměstnanci případných poddodavatelů, kteří se budou podílet na plnění podle této smlouvy, zachovají mlčenlivost o všech skutečnostech, se kterými se u objednatele v průběhu plnění seznámí a které nejsou veřejně dostupné. Povinnost mlčenlivosti není časově omezena.

Článek XI Přechod nebezpečí škody a vlastnické právo

Nebezpečí škody a vlastnické právo přechází na objednatele podpisem protokolu o předání a převzetí díla.

Článek XII Pojištění

1. Zhotovitel prohlašuje, že je ke dni uzavření této smlouvy pojištěn pro případ vzniku odpovědnosti za škodu způsobenou třetí osobě v souvislosti s plněním této smlouvy, a to s pojistným plněním ve výši nejméně 1 000 000 Kč (slovy: jeden milionů korun českých).
2. Zhotovitel se zavazuje, že pojištění v uvedené výši a rozsahu zůstane účinné po celou dobu účinnosti této smlouvy, a do 5 pracovních dnů od doručení výzvy objednatele je zhotovitel povinen toto objednateli doložit.

Článek XIII

Montážní deník

1. Zhotovitel je povinen vést o provádění díla do jeho předání a převzetí objednatelem montážní deník. Za montážní deník se pro účely této smlouvy považuje i stavební deník.
2. Zápisy do montážního deníku je zhotovitel povinen provádět každý kalendářní den s uvedením stručného popisu prací provedených dle harmonogramu provádění díla odsouhlaseného dle čl. II odst. 1 této smlouvy. Zhotovitel je povinen provádět zápisy do montážního deníku čitelně a přehledně a nevynechávat při těchto zápisech volná místa.
3. Zhotovitel je povinen zajistit trvalou přístupnost montážního deníku na pracovišti pro pověřené osoby objednatele, které jsou oprávněny do montážního deníku kdykoli činit zápisy vztahující se k provádění díla.
4. V případě, že zhotovitel nesouhlasí s provedeným zápisem objednatele, je povinen připojit k zápisu nejpozději do 1 pracovního dne své vyjádření. V opačném případě se má za to, že s obsahem takového zápisu souhlasí.

Článek XIV

Licenční ujednání

1. Vzhledem k tomu, že DSP vytvořená podle této smlouvy nebo některé, resp. jejich části, návrhy nebo koncepty, mohou být považovány za autorské dílo ve smyslu § 2 zákona č. 121/2000 Sb., o právu autorském, o právech souvisejících s právem autorským a o změně některých zákonů (autorský zákon), ve znění pozdějších předpisů (dále jen „AutZ“), poskytuje zhotovitel objednateli výhradní, nepřevoditelné, nedělitelné a časově ani teritoriálně neomezené oprávnění k výkonu práva užívat autorské dílo dodané dle této smlouvy. Právo užívání přechází na objednatele dnem podpisu protokolu o předání a převzetí díla.
2. Objednatel je rovněž oprávněn autorské dílo nebo jeho části samostatně nebo v jejich celku: zveřejnit (sdělit veřejnosti), a to i dálkově a hromadně účinným způsobem;
 - rozšiřovat nebo pořizovat rozmnoženiny pro svou potřebu, a to v nezměněné podobě, jakož i po úpravě, zpracování, samostatně i ve spojení nebo v souboru s jinými autorskými díly či jinými prvky;
 - sám nebo prostřednictvím třetí osoby upravovat, zpracovávat či jinak měnit, spojovat s jiným (autorským) dílem/prvky či zařazovat do (autorského) díla souborného, byť nepodléhajícího ochraně podle AutZ;

- objednatel může jakékoli oprávnění tvořící součást licence zcela nebo zčásti poskytnout třetí osobě, a to i bezúplatně;
 - dokončit nehotové autorské dílo.
3. Objednatel není povinen využít poskytnuté licenční oprávnění.
 4. Zhotovitel prohlašuje, že je právo dle odstavce 1 tohoto článku oprávněn poskytnout a že na něm nevážnou žádná práva třetích osob, která by poskytnutí bránila, jinak odpovídá za škodu tím způsobenou.
 5. Odměna za poskytnutí licenci podle této smlouvy je součástí ceny díla.

Článek XV

Uveřejnění smlouvy a výše skutečně uhrazené ceny

1. Zhotovitel si je vědom zákonné povinnosti objednatele uveřejnit na svém profilu tuto smlouvu včetně všech jejích případných změn a dodatků a výši skutečně uhrazené ceny za plnění této smlouvy.
2. Profilem objednatele je elektronický nástroj, prostřednictvím kterého objednatel, jako veřejný zadavatel dle zákona č. 134/2016 Sb., o zadávání veřejných zakázek, ve znění pozdějších předpisů (dále jen „ZZVZ“), uveřejňuje informace a dokumenty ke svým veřejným zakázkám způsobem, který umožňuje neomezený a přímý dálkový přístup, přičemž profilem objednatele v době uzavření této smlouvy je <https://ezak.cnb.cz/>.
3. Povinnost uveřejnění této smlouvy včetně jejích změn a dodatků je objednateli uložena § 219 odst. 1 ZZVZ.
4. Uveřejňování bude prováděno dle ZZVZ a příslušného prováděcího předpisu ZZVZ.

Článek XVI

Odstoupení od smlouvy

1. V případě, že některá ze smluvních stran podstatným způsobem poruší smluvní povinnost vyplývající pro ni z této smlouvy, je druhá smluvní strana oprávněna od smlouvy odstoupit, a to i v částečném rozsahu. Odstoupení od smlouvy je účinné doručením písemného oznámení o odstoupení druhé smluvní straně.
2. Za podstatné porušení smlouvy strany považují, mimo případy uvedené jinde v této smlouvě, zejména tyto případy:
 - ze strany zhotovitele:
 - a) prodlení ve lhůtě pro dokončení a předání díla uvedené v článku II odst. 3 této smlouvy delší než 10 dnů;
 - b) porušení závazku doložit pojištění dle čl. XII této smlouvy, a to ani na základě opakované výzvy;
 - ze strany objednatele:
 - a) prodlení s úhradou jakéhokoli zhotovitelem oprávněně vystaveného dokladu k úhradě ve lhůtě delší než 30 dnů.
3. Smluvní strany se dohodly, že je objednatel oprávněn odstoupit od této smlouvy dále kdykoliv v průběhu insolvenčního řízení zahájeného na majetek zhotovitele.

4. Objednatel je oprávněn odstoupit od této smlouvy, a to i v její jakékoliv části, v případě, kdy na základě písemné informace od zhotovitele či z vlastní iniciativy shledá, že zhotovitel nebo jeho kterýkoliv poddodavatel se stane určenou osobou nebo zhotovitel neuzavře dodatek ke smlouvě ve smyslu čl. VII odst. 11 této smlouvy nebo zhotovitel poruší povinnost nezpřístupnit jakékoliv určené osobě (není-li jí sám) nebo v její prospěch žádné finanční prostředky ani hospodářské zdroje získané v souvislosti s plněním dle této smlouvy, a to přímo ani nepřímo, nebo povinnost dodat či poskytnout plnění, které neporušuje žádným způsobem jakékoliv platné právní předpisy vydané zejména orgány Evropské unie.
5. Objednatel je oprávněn vypovědět tuto smlouvu, a to i v její jakékoliv části, bez výpovědní doby v případě, kdy na základě písemné informace od zhotovitele či z vlastní iniciativy shledá, že zhotovitel se stane určenou osobou nebo zhotovitel neuzavře dodatek ke smlouvě ve smyslu čl. VII odst. 11 této smlouvy nebo zhotovitel poruší povinnost nezpřístupnit jakékoliv určené osobě (není-li jí sám) nebo v její prospěch žádné finanční prostředky ani hospodářské zdroje získané v souvislosti s plněním dle této smlouvy, a to přímo ani nepřímo, nebo povinnost dodat či poskytnout plnění, které neporušuje žádným způsobem jakékoliv platné právní předpisy vydané zejména orgány Evropské unie. Tato výpověď je účinná dnem jejího doručení zhotoviteli.
6. Bude-li smlouva ukončena jinak než splněním, jsou smluvní strany povinny neprodleně po skončení smlouvy provést vypořádání vzájemných závazků. Vypořádání bude provedeno s ohledem na konkrétní okolnosti a důvody ukončení smlouvy a dále stav a rozpracovanost díla.
7. Odstoupení od smlouvy se nedotýká nároku na zaplacení smluvní pokuty nebo nároku na náhradu škody vzniklé porušením smlouvy.

Článek XVII **Závěrečná ustanovení**

1. Smlouva nabývá platnosti a účinnosti dnem podpisu oprávněnými zástupci obou smluvních stran.
2. Smlouva může být měněna a doplňována pouze formou písemných vzestupně číslovaných dodatků podepsaných oprávněnými zástupci obou smluvních stran, není-li ve smlouvě uvedeno jinak.
3. Závazkový vztah založený touto smlouvou se řídí českým právním řádem, zejména občanským zákoníkem.
4. Spory vyplývající z této smlouvy budou řešeny především dohodou smluvních stran. Nebude-li možné dosáhnout dohody, bude spor řešen před místně a věcně příslušným soudem České republiky.
5. Veškerá komunikace mezi smluvními stranami vztahující se k této smlouvě bude probíhat v českém nebo slovenském jazyce, nebude-li smluvními stranami v konkrétním případě dohodnuto jinak.
6. Smluvní strany vylučují uplatnění ustanovení § 1765 a § 1766 a § 2620 občanského zákoníku na svůj smluvní vztah založený touto smlouvou, čímž se ruší nárok zhotovitele na jednání podle § 1765 odst. 1 občanského zákoníku. Zhotovitel tímto přebírá nebezpečí změny okolností dle § 1765 odst. 2 občanského zákoníku.

7. Práva a povinnosti vzniklé z této smlouvy mohou být postoupeny pouze po předchozím písemném souhlasu druhé smluvní strany.
8. Ukončením smlouvy nejsou dotčena ustanovení smlouvy týkající se nároků z odpovědnosti za vady, nároků z odpovědnosti za škodu a nároků ze smluvních pokut, závazku mlčenlivosti ani další ustanovení, z jejichž povahy vyplývá, že mají trvat i po zániku účinnosti smlouvy.
9. Tato smlouva je vyhotovena v elektronické podobě, přičemž každá ze smluvních stran obdrží vyhotovení smlouvy opatřené elektronickými podpisy.
10. Nedílnou součástí této smlouvy jsou následující přílohy:
 - Příloha č. 1 – Bezpečnostní požadavky objednatele
 - Příloha č. 2 – Cenová tabulka
 - Příloha č. 3 – Technický popis stávajících a nových vstupních portálů do budovy ČNB Rooseveltova 20, Brno, bytový dům a komerční prostor
 - Příloha č. 4 – Výkresová dokumentace nových vstupních portálů
 - Příloha č. 5 – Požadované technické provedení nových vstupních portálů a PBŘ
 - Příloha č. 6 – Návrh technického vizuálního provedení nových vstupních portálů
 - Příloha č. 7 – Harmonogram *(volně připojená příloha)*
 - Příloha č. 8 – Souhlasná stanoviska dotčených orgánů

V Praze

V Blansku

Za objednatele:

Za zhotovitele:

.....
Ing. Zdeněk Virius
ředitel sekce správní

.....
Petr Lachman
obchodní ředitel dle plné moci

.....
Ing. Jakub Janák
ředitel odboru technického

Bezpečnostní požadavky objednatele

1. Zhotovitel odpovídá za to, že do objektů objednatele (dále jen „ČNB“) budou vstupovat pouze ti jeho pracovníci nebo pracovníci poddodavatelů (dále jen „pracovníci zhotovitele“), kteří jsou jmenovitě uvedeni v seznamu pracovníků schváleném ČNB (dále jen „seznam“). Seznam zhotovitel předloží ČNB nejpozději pět pracovních dní před zahájením prací.
2. Seznam bude obsahovat tyto položky: jméno, příjmení a číslo průkazu totožnosti každého z pracovníků zhotovitele. Zhotovitel se zavazuje zajistit, aby všichni jeho pracovníci uvedení v seznamu byli ještě před předložením seznamu ČNB proškoleni o podmínkách zpracování osobních údajů a o právech subjektů údajů ve smyslu obecného nařízení o ochraně osobních údajů - Nařízení Evropského parlamentu a Rady (EU) 2016/679 ze dne 27. dubna 2016 o ochraně fyzických osob v souvislosti se zpracováním osobních údajů a o volném pohybu těchto údajů a o zrušení směrnice 95/46/ES (dále jen „GDPR“). Zhotovitel se zejména zavazuje, že všichni jeho pracovníci uvedení v seznamu budou nejpozději do okamžiku předložení seznamu ČNB poučeni:
 - a) o tom, že zhotovitel předá jejich osobní údaje v rozsahu: jméno, příjmení, číslo průkazu totožnosti a aktuální výpis s rejstříku trestů (ne starší než tři měsíce) České národní bance, sídlem Na Příkopě 28, Praha 1 v rámci plnění této smlouvy, a to za účelem ochrany práv a oprávněných zájmů ČNB (zajištění evidence osob vstupujících do budovy ČNB z důvodu ochrany majetku a osob a správy přístupového systému ČNB);
 - b) o veškerých právech subjektu údajů, která mohou uplatnit vůči zhotoviteli a ČNB, zejména o právu na přístup k osobním údajům, které jsou o nich zpracovávány, právu na námitku proti zpracování osobních údajů, právu požadovat nápravu situace, která je v rozporu s právními předpisy, a to zejména formou zastavení nakládání s osobními údaji, jejich opravou, doplněním či odstraněním, jakož i o právu podat stížnost k Úřadu pro ochranu osobních údajů.
3. Za poučení svých pracovníků ponese zhotovitel vůči ČNB následně odpovědnost. V případě nesplnění povinnosti podle bodu 2. nahradí zhotovitel újmu, která v souvislosti s uvedeným ČNB vznikne, a to včetně případné nemajetkové újmy vzniklé poškozením dobrého jména a dobré pověsti, újmy vzniklé v důsledku postihu pravomocně uloženého ČNB správním nebo jiným k tomu oprávněným orgánem veřejné moci a újmy vzniklé ČNB v důsledku úspěšného uplatnění práv pracovníků zhotovitele vůči ČNB.
4. Požadavky na případné doplňky a změny schváleného seznamu je nutno neprodleně oznámit ČNB písemnou formou (e-mail: [REDACTED] minimálně jeden (1) pracovní den před požadovanou účinností, a to nejpozději do 16:00 hodin. Případné doplňky a změny seznamu podléhají schválení ČNB. Osoby neschválené ČNB nemohou vstupovat do objektů ČNB, přičemž ČNB si vyhrazuje právo neuvádět důvody jejich neschválení. Jestliže bude zhotovitel zařazovat na seznam pracovníky, kteří jsou cizími státními příslušníky, ručí zhotovitel za to, že tyto pracovníci setrvávají na území ČR na základě platného povolení pro pobyt cizinců, ve smyslu zákona č. 326/1999 Sb., „o pobytu cizinců na území České republiky a o změně některých zákonů, ve znění pozdějších předpisů“.
5. Zhotovitel určí předem ty své pracovníky, pro které požaduje vystavení vstupních karet ke vstupu do objektů ČNB. Vystavení vstupních karet podléhá schválení ze strany ČNB.

První vstupní karty budou vystaveny na náklady ČNB. Každé další vystavení vstupní karty může být zpoplatněno částkou 200,- Kč (vč. DPH) s tím, že tato částka bude zhotoviteli vyfakturována. Vystavení nové vstupní karty se nebude platit v případech, kdy:

- dosavadní karta přestane fungovat bez viditelného mechanického poškození,
 - dojde-li ke změně příjmení pracovníka,
 - byla-li karta odcizena a událost je doložitelná protokolem od Policie ČR.
6. Zhotovitel bude při zahájení činnosti pro ČNB vybaven vstupními kartami pro určené pracovníky podle schváleného seznamu. Vstupní karta umožní oprávněnému pracovníkovi zhotovitele samostatný vstup do vyhrazených prostor objektu ČNB a samostatný pohyb v nich. Každá vstupní karta bude nepřenositelná a bude vydávána odborem bankovní bezpečnosti a krizového řízení ČNB.
 7. Vstupní karty budou vydávány ze strany ČNB pro každého pracovníka zhotovitele jednotlivě proti podpisu, a to po předložení výpisu z rejstříku trestů, který nebude starší než tři měsíce. Výpis z rejstříku trestů bude pracovníkovi vrácen. Při převzetí vstupní karty bude dotčený pracovník zhotovitele poučen o způsobu používání vstupní karty a o režimu vstupu osob a vjezdu vozidel do objektů ČNB a o pohybu v nich.
 8. Vydaná vstupní karta musí být nošena v budově ČNB viditelně na přední části oděvu, vyjma prostoru staveniště, kde tato povinnost odpadá. Vstupní karta slouží jako identifikátor konkrétní osoby a je nepřenositelná. Pracovník zhotovitele, kterému byla vydána vstupní karta, je povinen okamžitě po zjištění ztráty, odcizení, zneužití, zničení nebo poškození vstupní karty, které brání jejímu řádnému užívání, toto oznámit odboru bankovní bezpečnosti a krizového řízení ČNB na telefon 731 597 091 s nepřetržitou službou. Pracovník zhotovitele je odpovědný za případné zneužití karty při ztrátě nebo odcizení, pokud tuto skutečnost řádným způsobem neohlásí.
 9. Při ukončení pracovního poměru pracovníka zhotovitele uvedeného v seznamu nebo při ukončení plnění podle smlouvy je zhotovitel povinen neprodleně vrátit vstupní kartu dotčeného pracovníka odboru bankovní bezpečnosti a krizového řízení ČNB.
 10. Pracovníci zhotovitele uvedení na seznamu, kterým nebyla vydána vstupní karta dle bodu 6 – 8, budou po příchodu do objektu ČNB, bankovními policisty na vstupu, vybaveni identifikační visačkou ČNB.
 11. Identifikační visačka ČNB opravňuje pracovníka zhotovitele ke vstupu a pohybu výhradně v prostoru staveniště v objektu ČNB. Vstup a pohyb v ostatních prostorech objektu ČNB včetně prostoru pracoviště je možný pouze v doprovodu zaměstnance ČNB. Pracovník zhotovitele je povinen vydanou identifikační visačku ČNB denně vrátit při svém posledním odchodu ze staveniště v objektu ČNB zpět bankovním policistům na vstupu, kteří vedou evidenci vydaných identifikačních visaček pro daný den.
 12. Pracovník zhotovitele, kterému byla vydána identifikační visačka ČNB, je povinen okamžitě po zjištění ztráty, odcizení, zneužití, zničení nebo jejího poškození, které brání řádnému užívání, toto oznámit odboru bankovní bezpečnosti a krizového řízení ČNB na telefon 731 597 091 nepřetržitá služba. Pracovník zhotovitele je odpovědný za případné zneužití visačky při ztrátě nebo odcizení, pokud tuto skutečnost řádným způsobem neohlásí.
- Pokud zhotovitel nedodal předem výpis s rejstříku trestů pracovníků vstupujících do prostor staveniště, musí tak učinit přímo tyto pracovníci před prvním vstupem na staveniště. Výpis s rejstříku trestů nebude objednavatel vyžadovat od osob zhotovitele, pokud se budou zdržovat jen v prostoru dotačních boxů.

13. ČNB si vyhrazuje právo vstupní kartu nebo identifikační visačku ČNB pracovníkovi zhotovitele odebrat z důvodu porušení režimu vstupu osob a vjezdu vozidel do objektu ČNB nebo porušení režimu pohybu v něm.
14. Při příchodu do objektů ČNB pracovníci zhotovitele sdělí důvod vstupu, prokáží se průkazem totožnosti a podrobí se bezpečnostní kontrole prováděné bankovními policisty.
15. Pracovníci zhotovitele, včetně příslušníků vlastní ostrahy staveniště, nesmí vnášet do prostor ČNB nebezpečné předměty, jako jsou střelné zbraně, výbušniny apod. O tom, co je či není nebezpečný předmět, rozhodují bankovní policisté v souladu s vnitřními předpisy ČNB.
16. Vstup do objektů ČNB se zvířaty je zakázán.
17. Vstup soukromých návštěv pracovníků zhotovitele do vnitřních prostor objektů ČNB, včetně předaného staveniště, je zakázán.
18. Vjezd vozidel zhotovitele nebo jeho dodavatelů do dotačních boxů nebo garáže může být umožněn pouze za účelem vykládky nebo nakládky materiálu. Požadavek na vjezd vozidla musí být zadán určeným zaměstnancem sekce správní v souladu s platnou metodikou ČNB, a to na základě písemného požadavku pověřené osoby zhotovitele (e-mail, sms). Požadavek bude obsahovat tyto povinné položky: registrační značku vozidla, jméno a příjmení řidiče, typ vozidla a kontaktní osobu za zhotovitele nebo za ČNB.
Řidič i případná posádka vozidla musí splnit standardní podmínky pro vstup do objektu ČNB (podrobí se bezpečnostní kontrole, předloží doklad totožnosti, obdrží vstupní kartu/visačku a budou mít doprovod zaměstnancem ČNB).
19. ČNB si vyhrazuje právo nepustit do objektů ČNB pracovníka zhotovitele, který je zjevně pod vlivem alkoholu, drog nebo jiné omamné látky.
20. ČNB nezodpovídá za zajištění ani za ostrahu dočasného záboru pro potřeby stavby Sukova případně Rooseveltova. Dále pak ČNB neodpovídá za ztráty nebo odcizení materiálu nebo věcí pracovníků zhotovitele v prostoru staveniště ani v prostoru pracoviště.
21. Pracovníci zhotovitele musí dbát pokynů bankovních policistů, které se týkají režimu vstupu, pohybu a vjezdu do objektu ČNB. Pracovníci zhotovitele, kteří nebudou vybaveni vlastní vstupní kartou, budou do prostor ČNB vstupovat a v těchto prostorách se pohybovat v režimu návštěv, to znamená vždy pouze v doprovodu zaměstnance ČNB. Zaměstnanci zhotovitele jsou povinni vždy na vyzvání dozorující osoby objednavatele nebo bankovního policisty daný prostor banky opustit a setrvat na určeném místě nebo mimo prostory ČNB.
22. Zhotovitel musí akceptovat dočasné nebo dlouhodobé uzavření dveří a jiných mechanických předělů (mříže, turnikety) na transportních trasách nebo v jiném prostoru mimo staveniště v objektu ČNB. Vstup resp. průchod takto uzavřeným místem je možný pouze po telefonickém vyžádání asistence bankovní policie a za jejího dohledu.
23. Práce v prostoru pracoviště (tzn. mimo prostor staveniště) bude prováděna dle minimálně týden předem oznámeného a potvrzeného harmonogramu prací, případné změny je zhotovitel oznámit minimálně 24 hodin před započítáním činnosti v prostoru daného pracoviště. Pohyb pracovníků zhotovitele mezi prostorem staveniště a prostorem pracoviště, případně vstupem do budovy ČNB musí být realizován v souladu s těmito bezpečnostními požadavky objednavatele.
24. Zhotovitel nebude plánovat provádění prací vyžadujících doprovod zaměstnancem ČNB pro více než dva prostory pracoviště zároveň během jednoho pracovního dne (24 hodin).

25. Zhotovitel oznámí objednateli minimálně 24 hodin předem požadavek na zajištění transportní trasy pro materiál, který nebude možno dopravit do prostoru staveniště nebo prostoru pracoviště standardní přístupovou trasou (bez doprovodu zaměstnancem ČNB nebo nutnosti zpřístupnit jinak uzavřené prostory) dle právě probíhající etapy dílčího plnění.
26. V případě mimořádné události se pracovníci zhotovitele musí řídit pokyny bankovních policistů nebo dozorujícího zaměstnance ČNB, a dále instrukcemi vyhlášenými vnitřním rozhlasem ČNB.
27. Pracovníci zhotovitele jsou povinni hlásit objednateli veškeré mimořádné události bezodkladně, a to telefonicky na tel. 731 597 091, v budově na linku 8739. Pověření pracovníci zhotovitele (stavbyvedoucí nebo jeho zástupce) jsou následně povinni zaslat informace o mimořádné události bez zbytečného odkladu v písemné podobě (e-mail) na adresu: rmbpprah@cnb.cz.
28. Zhotovitel je povinen zajistit, že jeho pracovníci budou vstupovat do prostorů ČNB a zdržovat se v nich pouze ve vhodném pracovním oděvu.
29. Zhotovitel a jeho pracovníci budou věnovat při plnění díla v oblasti požární ochrany zvýšenou pozornost:
 - dodržování právních předpisů o požární ochraně,
 - předpisům ČNB při provádění požárně nebezpečných prací se zvýšeným požárním nebezpečím (svařování, řezání plamenem, pájení, broušení, rozbrušování apod.),
 - zhotovitel zajistí, že práce se zvýšeným požárním nebezpečím budou prováděny vždy jen osobou s příslušnou odbornou kvalifikací,
 - průrazům a průchodům u rozvodů instalací a technologií hranicemi požárních úseků, včetně zachování, obnovení nebo nového vyhotovení jejich protipožárních ucpávek.
 - před započítím prací se zvýšeným požárním nebezpečím vždy tuto skutečnost ohlásí na ŘM TBS Brno tel. 731 597 091 a vyčká souhlasu operátora ŘM TBS. Ukončení prací ohlásí stejným způsobem.
30. Zhotovitel se zavazuje zajistit, že jeho pracovníci, jakož i pracovníci případných jeho poddodavatelů, kteří se budou na plnění podle této smlouvy podílet, zachovávají mlčenlivost o všech skutečnostech, se kterými se v průběhu plnění seznámí a které nejsou veřejně známy. Povinnost mlčenlivosti není časově omezena.
31. Bez písemného povolení ČNB (ředitel odboru bankovní bezpečnost a krizového řízení) je zakázáno fotografování a pořizování videozáznamů z interiéru objektů ČNB. Výjimku tvoří pořizování dokumentace technických havárií a poruch a fotografování v prostoru staveniště v souvislosti s dokumentací průběhu stavby.
32. Ve všech prostorech objektů ČNB je přísný zákaz kouření a používání otevřeného ohně. O povolení práce se zvýšeným požárním nebezpečím požádá zhotovitel písemnou formou vždy nejpozději jeden pracovní den před zahájením prací dozorujícího zaměstnance ČNB. Dále se pracovníci zhotovitele musí zdržet poškozování či odcizování majetku ČNB, a dále i jakéhokoli nevhodného chování vůči zaměstnancům a návštěvníkům ČNB.
33. Pracovníci zhotovitele uvedení v seznamu se musí před započítím výkonu práce v objektech ČNB prokazatelně seznámit s „Pravidly pro smluvní partnery ČNB k zajištění bezpečnosti a ochrany zdraví při práci, požární ochrany a ochrany životního prostředí v ČNB“ (dále jen „pravidla“). Pravidla předá v listinné formě zástupci zhotovitele požární a bezpečnostní technik ČNB. Zástupce zhotovitele s pravidly seznámí všechny dotčené pracovníky zhotovitele.

34. ČNB je oprávněna v objektu ČNB kdykoliv podrobit kontrole kterékoliv pracovníka zhotovitele uvedeného na seznamu ohledně dodržování požární ochrany, bezpečnosti práce a všech výše uvedených ustanovení.
35. Pokud bude zhotovitel uzamykat některé dveře v rámci prostoru staveniště, je povinen předat objednateli záložní klíče od těchto dveří pro případ mimořádné situace (ověření poplachu EPS – požár, jiná havárie). Tyto záložní klíče musí být opatřeny visačkou, na které bude uvedeno, které dveře a v kterých prostorech lze klíčem odemknout.
36. Záložní klíče budou uloženy v řídicí místnosti technicko–bezpečnostních systémů ČNB Brno a objednatel je může použít pouze v mimořádných a odůvodněných případech (EPS – požár, jiná havárie apod.). O případném použití záložních klíčů musí být bez zbytečného odkladu informován pověřený pracovník zhotovitele.
37. Pověřený pracovník zhotovitele (stavbyvedoucí nebo jeho zástupce) je povinen telefonicky informovat operátora řídicí místnosti technicko–bezpečnostních systémů ČNB Brno o zahájení a ukončení prací v daný den, a to na tel. 731 597 091, nebo lince 8739.
38. Zhotovitel je povinen sdělit objednavateli a bankovní policii kontaktní odpovědnou osobu za zhotovitele včetně telefonního čísla případně e-mailu. Změnu kontaktní osoby je povinen zhotovitel oznámit s předstihem.

Výměna vstupních portálů v budově ČNB Rooseveltova 20, Brno

CENOVÁ TABULKA

Položka	Počet	Měrná jednotka	Jednotková cena za měrnou jednotku	Cena v Kč bez DPH
Demontáž stávajících vstupních portálů, včetně odpojení od el. energie, systému EPS a ostatních systémů, např. EZS, domácí vrátný atd., veškeré kabeláže a souvisejících komponentů	2	kpl.	16500,00	33 000,00
*) Dodávka nového vstupního portálu pro bytový dům v rozsahu zadávací dokumentace v provedení standard	1	ks	195600,00	195 600,00
*) Dodávka nového vstupního portálu pro komerční prostor v rozsahu zadávací dokumentace v provedení RC2	1	ks	212100,00	212 100,00
Úprava pro instalaci bezpečnostních prvků na aktivní a pasivní křídlo ve vstupním portálu pro komerční prostor	1	kpl.	2000,00	2 000,00
Demontáž a montáž kabelu včetně chráničky a výměna chráničky 10 bm v prostoru vstupního portálu komerční prostor	1	kpl.	5000,00	5 000,00
Demontáž a montáž informačních tabulek, čílo popisné a číslo parcely z a na vstupní portál	1	kpl.	1000,00	1 000,00
Dodání potřebné kabeláže a související komponenty, např. elektrický zámek umožňující ovládání dveří čipem a systémem ACS, potřebné napětí pro elektrický zámek a systém EPS - světlík 12/24 V, pro vstupní portál do bytového domu	1	kpl.	12000,00	12 000,00
Dodávka a montáž kabeláže v prostoru technického mezipatra. Typ kabelu např. Praflaguard 2x2x0,8, délka 30 bm, požární odolnost min. 60 minut, kotvení příchytkami ke stropu, pro napojení světlíku k systému EPS	1	kpl.	16000,00	16 000,00

Dodání a montáž nové kabeláže např. Prafladur-J včetně požární odolné rozvodnice k propojení el. instalace k požárnímu světlíku a el. zámku. Délka 20 bm a požární odolnost min. 60 minut, včetně kotvení kabeláže. Vstupní portál bytového domu	1	kpl.	14000,00	14 000,00
Dodání, instalace a zprovoznění UPS jednotky zajišťující otevření světlíku při ztrátě napětí a funkci elektronického zámku (kapacita baterií 20x otevření)	1	kpl.	15600,00	15 600,00
Provedení průrazu přes stropní konstrukce - vedení kabeláže pro silové napojení světlíku a kabeláže pro EPS, ACS a domácího vrátného	6	ks	6800,00	40 800,00
Provedení kabeláže pro elektrický zámek (domácí vrátný). Vstup pro bytový dům (propojení mezi čipem a zámkem dveří, cca 10 bm kabelu)	1	kpl.	8000,00	8 000,00
Ukončení, odpojení od el. energie a popis veškeré stávající a dále nevyužitě silové a slaboproudé kabeláže a případné vytažení do technického mezipatra	2	kpl.	6000,00	12 000,00
Stavební přípravné práce před montáží nových vstupních portálů	2	ks	2500,00	5 000,00
Kompletní montáž vstupních portálů, kotvení, interiérové stavení nebo montážní zapravení, oboustranné zalištování obvodu porálu	2	ks	19500,00	39 000,00
Provedení dodatečného lištování z venkovní strany	2	kpl.	4500,00	9 000,00
Dodání a výměna děrovaného plechu se čtvercovými otvory 10x10 mm a roztečí 12 mm - světlík v zádveři	1	ks	2500,00	2 500,00
Provedení bezpečnostního polepu skleněných výplní - BOZP	2	kpl.	1000,00	2 000,00
Dodání a montáž panikového kování na stávající dveře v předsíni před vstupním portálem v bytovém domě včetně kliky a záslepu otvoru pro FAB	2	kpl.	7800,00	15 600,00
Ekologická likvidace veškerého odpadu souvisejícího s touto realizací	2	ks	4500,00	9 000,00
Provedení reklamního polepu pro vstupní portál - komerční prostor. Reklamní polep Česká Mincovna	1	kpl.	3000,00	3 000,00
Provedení kontroly provozuschopnosti PBZ-světlík v portálu pro bytový dům včetně měření výkonu vzduchové potřeby a dále kontrola provozuschopnosti 4 ks panikového kování v rozsahu vyhl. č. 246/2001 Sb.	1	kpl.	6000,00	6 000,00
El. revize na nové připojení požárního světlíku a ostatní dotčené el. instalace dle ČSN 331500 a předání revizní zprávy	1	kpl.	5000,00	5 000,00

Doklad o kontrole provozuschopnosti a funkčnosti vstupních portálů	1	ks	500,00	500,00
Zajištění povolení vjezdu, parkování a záboru komunikace na MMB odbor dopravy, na realizaci celého díla	1	kpl.	1000,00	1 000,00
Provedení požárních ucpávek včetně doložení dokumentace dle vyhl. č. 246/2001 Sb.	6	ks	2000,00	12 000,00
Provedení vzorků barevnosti vstupních portálů k odsouhlasení OPP MMB. Vzorek bude proveden na shodném materiálu s rámem vstupního portálu o velikosti 500 mm x 70 mm (profil rámu)	1	ks	0,00	0,00
Provedení vzorků lištování vstupních portálů k odsouhlasení OPP MMB. Vzorek bude proveden ve shodném materiálu s rámem vstupního portálu o minimální velikosti dle technického zadání s délkou 500 mm	1	ks	0,00	0,00
Lešení - demontáž, montáž, manipulace	1	kpl.	2500,00	2 500,00
Dokumentace skutečného provedení - 2x paré v papírové podobě a flash disk s el. verzí doložek ve formátu DWG a PDF, otevřená verze včetně licence	1	kpl.	0,00	0,00
**Zaškolení obsluhy - bude provedeno v prostorách ČNB Brno	1	kpl.	0,00	0,00
Ohlášení ukončení realizace na DOSS, zajištění souhlasných stanovisek, předání objednateli	1	kpl.	4000,00	4 000,00
Zajištění BOZP ve všech prostorech realizace (bezpečnostní označení prostoru, upozornění, tabulky atd.)	1	kpl.	3500,00	3 500,00
Průběžný a závěrečný úklid	1	kpl.	2300,00	2 300,00
Doprava, parkování, režijní náklady, přesun hmot, koordinace	1	kpl.	5000,00	5 000,00
Cena celkem v Kč bez DPH				694 000,00

Položka	Měrná jednotka	Jednotková cena za měrnou jednotku	Předpokládaný počet měrných jednotek po dobu záruky (tj. za 60 měsíců)	Celková cena za předpokládaný počet měrných jednotek v Kč bez DPH
----------------	-----------------------	---	---	--

Roční kontrola funkčnosti vstupních portálů***	kpl.	900,00	4	3 600,00
Práce v pracovní dny (Po - Pá 6:00 - 18:00 hod.) - mimozáruční opravy ***	hod.	2490,00	30	74 700,00
Výjezd k provedení mimozáruční opravy ***	výjezd	2650,00	8	21 200,00
Celková cena za mimozáruční opravy v Kč bez DPH				99 500,00

*) Do dodávky vstupních portálů jsou zahrnuty veškeré komponenty a výbava potřebná pro funkčnost. Pokud pro požadovanou funkčnost systému jako celku bude dodáno další zařízení, jeho cena bude zahrnuta do ceny za dodávku vstupních portálů.

***) Zaškolení obsluhy - cena je včetně dopravy a času stráveného na cestě.

****) Předpokládané množství hodin, úkonů nebo výjezdů je stanoveno po dobu záruky a je uvedeno pouze za účelem porovnání nabídek. Zadavatel si vyhrazuje právo uvedené množství čerpat dle svých reálných potřeb, tj. přečerpat, nedočerpat či vůbec nečerpat; skutečný počet se tak může od předpokládaného počtu lišit.

Technický popis stávajících a nových vstupních portálů do budovy ČNB Rooseveltova 20, Brno, bytový dům a komerční prostor

VŠEOBECNÉ ÚDAJE

Vstupní portály s automatickými dveřmi byly instalovány v roce 1993 při rekonstrukci budovy. Vzhledem k problematické funkčnosti, častým opravám a nedostupnosti náhradních dílů stávajících automatických dveří instalovaných ve vstupním portálu do budovy České národní banky z ulice Rooseveltova, přistupuje ČNB Brno k této výměně. Stávající automatické dveře budou demontovány včetně celého vstupního portálu a nahrazeny novým vstupním portálem s ručně otevíracími dveřmi. Pro zachování a sjednocení pohledu na budovu, bude provedena výměna obou vstupních portálů, tedy vstupní portál do budovy Rooseveltova 20 – **bytový dům** a dále vstupní portál do budovy Rooseveltova 20 – **komerční prostor**. Samostatné půlkruhové výkladce nad vstupními portály a čtvercová výloha mezi vstupními portály budou zachovány ve stávajícím provedení. Pro vstupní portály budou využity stávající otvory bez dalších stavebních úprav.

ŘEŠENÍ STÁVAJÍCÍHO STAVU

Stávající vstupní portály jsou vybaveny automaticky otevíratelnými dveřmi, které jsou v případě bytového domu napojeny na systém EPS a v obou případech doplněny záložní baterií pro zajištění funkčnosti v případě ztráty napětí.

Materiálové provedení obou vstupních portálů, stávající stav:

- Rám vstupního portálu je proveden AL profily, RAL černá s mosazným lemováním vstupního otvoru;
- Rozdělení stávajících prosklených sekcí – prosklené sekce respektují rozměry vstupního otvoru s rozdělením polí a nadsvětlíku;
- Vstupní dveře jsou automatické, dvoukřídlé, š. 1500 mm, v. 2000 mm;
- Rozměr vstupního portálu bytový dům š. 3400 mm, v. 2960 mm;
- Rozměr vstupního portálu komerční prostor š. 3400 mm, v. 2960 mm;
- Vstupní portál navazuje na kamenný obklad ze všech stran;
- Materiálové a barevné provedení obou vstupních portálů je shodné;

Technické provedení, vstupní portál bytový dům, stávající stav:

- Vstupní portál s automatickými dveřmi do bytové části je řešen jako hlavní únikový východ z CHÚC A;
- Vstupní prostor dveří je v bezprahovém provedení;
- Automatické dveře jsou napojeny na systém EPS;
- Součástí systému dveří jsou baterie se samostatnou UPS pro otevření dveří při výpadku el. energie;
- Standartní otevření dveří obsluhou je za pomoci čipu z exteriéru, tlačítkem z interiéru;
- Dveře jsou napojeny na el. energii 230 V;
- Provedení nadsvětlíků – fixní;
- Do ovládání dveří je natažena kabeláž pro hlídání stavu dveří otevřeno/zavřeno.

Technické provedení, vstupní portál komerční prostor, stávající stav:

- Vstupní portál s automatickými dveřmi do komerčního prostoru je řešen jako hlavní únikový východ z prodejny;
- Vstupní prostor dveří je v bezprahovém provedení;
- Otvírání automatických dveří za pomoci čipové karty z exteriéru, tlačítkem z interiéru;
- Dveře jsou napojeny na el. energii 230 V;
- Součástí systému dveří jsou baterie pro otevření dveří při výpadku el. energie;
- Provedení nadsvětlíků – fixní;
- Do ovládání dveří je natažena kabeláž pro hlídání stavu dveří otevřeno/zavřeno.

UMÍSTĚNÍ VSTUPNÍCH PORTÁLŮ V PŮDORYSNÉM ZAKRESLENÍ

Zakreslení vstupních portálů do budovy Rooseveltova 20

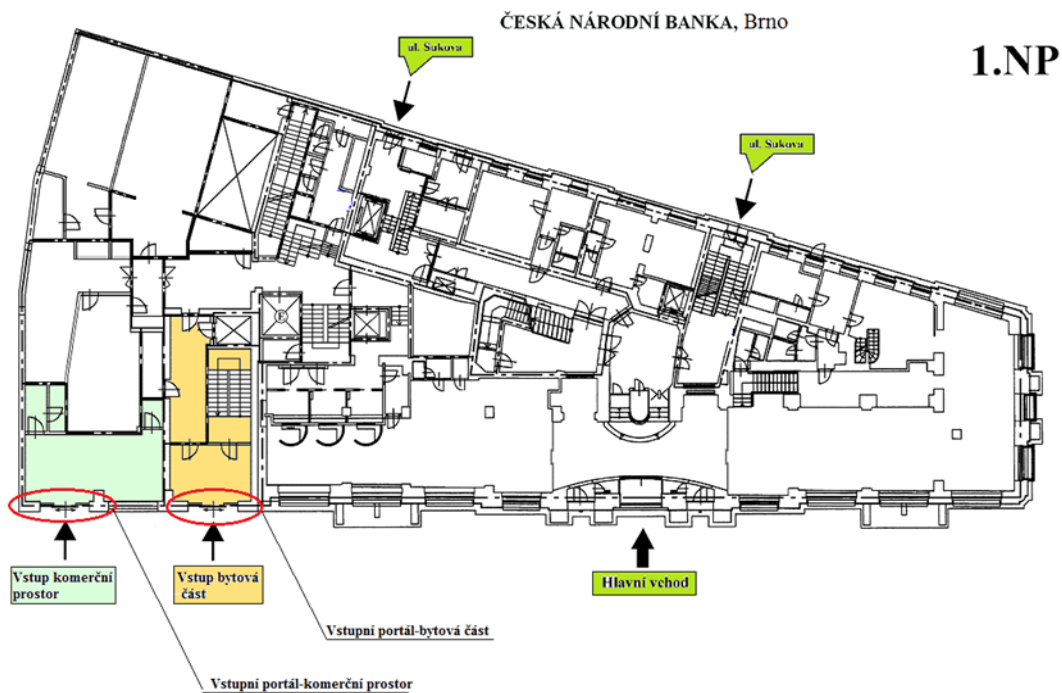

FOTODOKUMENTACE STÁVAJÍCÍHO STAVU VSTUPNÍCH PORTÁLŮ



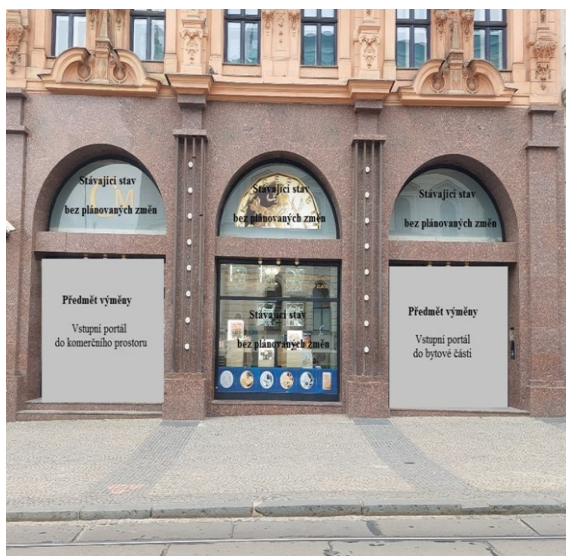

TECHNICKÉ PROVEDENÍ NOVÉHO STAVU VSTUPNÍCH PORTÁLŮ OBECNĚ

- Materiálové provedení profily AL, se zachováním stávajícího stavebního otvoru. Bližší technické specifikace je řešena v příloze č. 5 smlouvy;
- Povrchová úprava vstupních portálů – **kovářská černá matná s grafitem, např. STYLE IGP-DURA xal-Style 31 (bude vyzorkováno a odsouhlaseno v souladu s čl. II odst. 2 této smlouvy);**
- Rozměrové provedení vstupních portálů, rozdělení vstupního prostoru a prosklených sekcí, lištování atd. je řešena v příložené dokumentaci, která tvoří přílohu č. 4 smlouvy;
- Provedení vstupního portálu do bytového domu v charakteristice „standard“ dle příloh č. 4 a 5 smlouvy;
- Bezpečnostní provedení vstupního portálu do komerčního prostoru v charakteristice „RC2“ dle příloh č. 4 a 5 smlouvy;
- Oba vstupní portály budou vybaveny 3bodovým zámkem aktivního křídla dveří, druhé pasivní křídlo bude vybaveno zástrčí, dle přílohy č. 5 smlouvy;
- Dveře do komerčního prostoru budou umožňovat instalaci bezpečnostních čidel. Umístění bezpečnostních čidel a jejich počet bude projednáno s nájemcem komerčního prostoru před výrobou vstupního portálu. Zhotovitel vstupních portálů provede pouze přípravu pro osazení nebo zabudování čidel. Dodání bezpečnostních čidel a jejich připojení provede nájemce Česká mincovna a.s. na svoje náklady.
- Z vnitřní strany vstupního portálu v komerčním prostoru je k rámu přichycen kabel včetně chráničky pro el. připojení tepelné clony. Tento bude demontován a připevněn k novému rámu včetně nové chráničky. Barva chráničky bude v podobném barevném provedení jako vstupní portál.
- Ve vstupním portálu do bytového domu jsou z vnitřní strany upevněny tabulky s číslem popisným a číslem parcely. Celkem 3 ks tabulky. Tyto budou demontovány a nově připevněny z vnitřní prosklené strany portálu. Umístění bude odsouhlaseno ČNB.
- Otevírání dveří ruční a to u obou vstupních portálů;
- Kování dveří, klika v provedení nerez na obou vstupních portálech. Její finální typ a design bude odsouhlasen OPP MMB;
- Otevírání dveří bude proti směru úniku osob, tedy do interiéru, z důvodu pohledového skrytí pantů z venkovní strany;
- Veškeré viditelné komponenty nebo technické vybavení dveří a vstupního portálu, budou jak materiálově, tak barevně předem odsouhlaseny zástupcem ČNB, např. dveřní panty, kliky, zátrče, zámky, zámkové šitky atd.
- Dveřní křídla - aktivní, budou opatřeny samozavíračem bez ramene s možností aretace v otevřeném stavu. Toto řešení bude na obou vstupních portálech;
- Vstupní prostor bude řešen dvěma ručně otevíracími křídly o průchozí šířce cca 800 mm/křídlo, přičemž jedno křídlo bude zajištěno dveřní zástrčí a druhé křídlo bude opatřeno panikovým kováním, klika/klika;
- Zámek dveří – bezpečnostní včetně 6 ti ks klíčů ke každé FAB. Součástí zámku bude karta pro výrobu klíčů;
- Otevření dveří do prostoru bytového domu bude pomocí čipu a vstupní karty ČNB (bude použit stávající systém a čipy a dále systém pro vstupní karty ACS), z tohoto důvodu bude klika z venkovní strany pevná, která bude sloužit pouze jako „madlo“ pro otevření dveří. Toto řešení je pouze z důvodu zachování estetického pohledu s ohledem na řešení druhého vstupního portálu do komerčního prostoru, kde bude

- nově dveřní křídlo osazeno mechanickým tříbodovým zámkem a klika zde bude sloužit pro otevření dveří;
- Řešení otevření dveří do bytové části (čipový systém a kartou ACS) bude předem projednána se společností Security Technologies a.s., která bude provádět zapojení a zprovoznění systému na základě samostatné objednávky ČNB. Zhotovitel vstupního portálu dodá potřebnou kabeláž a související komponenty např. elektrický zámek umožňující toto ovládání, potřebné napětí pro elektrický zámek a systém EPS 12/24 V atd.;
 - Nově bude instalován u obou vstupních portálů otevírací světlík. **V prostoru bytového domu bude ovládán elektricky systémem EPS, v komerčním prostoru bude ovládán mechanicky z prostoru prodejny;**
 - Pro napojení světlíku v prostoru bytového domu na systém EPS bude natažena nová kabeláž v prostoru technického mezipatra. Typ kabelu např. Praflaguard 2x2x0,8 mm, délka 30 bm, požární odolnost min. 60 minut, kotvení příchytkami ke stropu. Bude vytvořena tzv. požární trasa EPS pro ovládání světlíku. Připojení světlíku k systému EPS provede určený subdodavatel Security Technologies a.s. na základě samostatné objednávky ČNB;
 - Pro potřeby propojení systémů EPS, ACS, čipové otevírání dveří a silové napojení světlíku bude mezi vstupním portálem do bytového domu a technickým mezipatrem provedeny průvrty, které budou opatřeny požární ucpávkou;
 - Světlík ve vstupním portálu v bytovém domě, bude respektovat požadavky a doporučení „PBŘ“ a dále níže uvedené technické zadání:
 - o úhel otevření min. 45°;
 - o připojení na EPS;
 - o materiálové provedení pohonů splňující požadavky instalace na PBZ;
 - o kabel pro el. napájení světlíků bude využit původní pro silové napojení automatických dveří, který bude upraven dle potřeby. Pro zajištění provozuschopnosti světlíku při výpadku el. energie a funkci elektronického zámku bude v prostoru technického mezipatra instalována UPS jednotka zajišťující otevření světlíku (kapacita baterií 20 x otevření). Kabeláž mezi UPS a koncovými prvky bude v provedení např. Prafladur-J s odpovídající dimenzí drátu např. 3 x 1,5 nebo 3 x 2,5 mm, s délkou 20 bm a požární odolností min. 60 minut. Pro propojení el. systémů bude použita el. rozvodnice s požární odolností min. 60 min. Kabeláž bude vedena technickým mezipatrem, které se nachází nad vstupním portálem a bude upevněna na příchýtkách ke stropu.
 - Z venkovní strany obou vstupních portálů bude provedeno lištování. Rozvržení lištování je znázorněno v příloze č. 4 smlouvy. Pro lištování budou použity lišty shodné barvy s barvou vstupního portálu o rozměrech min tl. 2 mm, min. šířka 30 mm **(lišty budou vzorkovány a jejich umístění bude odsouhlaseno v souladu s čl. II odst. 2 této smlouvy;**
 - Skleněné výplně budou čiré, bližší specifikace je uvedena v příloze č. 5 smlouvy;
 - Vstupní prostor dveří bude v obou prostorech v bezprahovém provedení;
 - Bude provedena výměna stávajícího děrovaného plechu nadsvětlíku vnitřních dveří v předsíni před vstupním portálem o velikosti 550mm x 1950mm za plech s čtvercovými otvory 10 x 10mm a roztečí 12mm. Barva bude hnědá, shodná s rámem vnitřních dveří;
 - Bude provedena výměna stávajícího kování za panikové kování ve dvou dveřích v předsíni před vstupním portálem bytového domu. Součástí panikového kování bude klika a záslepka pro zajištění otvoru pro FAB. FAB není požadována a nebude tedy

osazena. Typ kování a designové provedení bude shodné s kovááním na dveřích vstupního portálu;

- Skleněné výplně obou portálů budou opatřeny bezpečnostním polepem pro splnění požadavků BOZP např. NV č. 375/2017 Sb., ČSN ISO 3864-1 (01 8011);
- Skleněná výplň ve vstupním portálu do komerčního prostoru, bude opatřena reklamním polepem. Reklamní polep bude proveden v otevíracím světlíku nad dveřmi. Polep bude proveden textem „ČESKÁ MINCOVNA“, velikost písma 150mm, šířka písma 25mm barva písma zlatá. Tento reklamní polep bude před výrobou odsouhlasen nájemníkem.

Požadované technické provedení, vstupní portál bytový dům, nový stav:

- Viz samostatná příloha č. 5 smlouvy „Technický popis -Bytový dům“

Požadované technické provedení, vstupní portál komerční prostor, nový stav:

- Viz samostatná příloha č. 5 smlouvy „Technický popis – Komerční prostor“

POŽADAVKY NA REALIZACI

Vstupní portály budou vyměněny kus/kus se změnou technologie otevírání vstupních dveří (automatické/ruční) a dále bude doplněno otevírání větracího světlíku nad vstupními dveřmi. Designové provedení vstupních portálů bude předem projednáno s odborem památkové péče magistrátu města Brna a po odsouhlasení zadáno do výroby. Samotná demontáž a montáž vstupních portálů bude provedena v rozsahu jednoho pracovního dne, jeden portál jeden den, nebo dva portály jeden den, v rozsahu základního zabezpečení prostoru a funkčnosti vstupních dveří, dle odsouhlaseného a předloženého harmonogramu prací, který se stane přílohou č. 7. smlouvy.

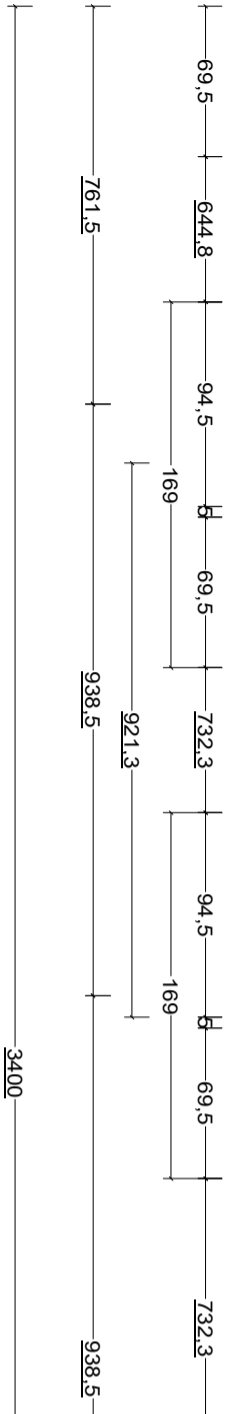
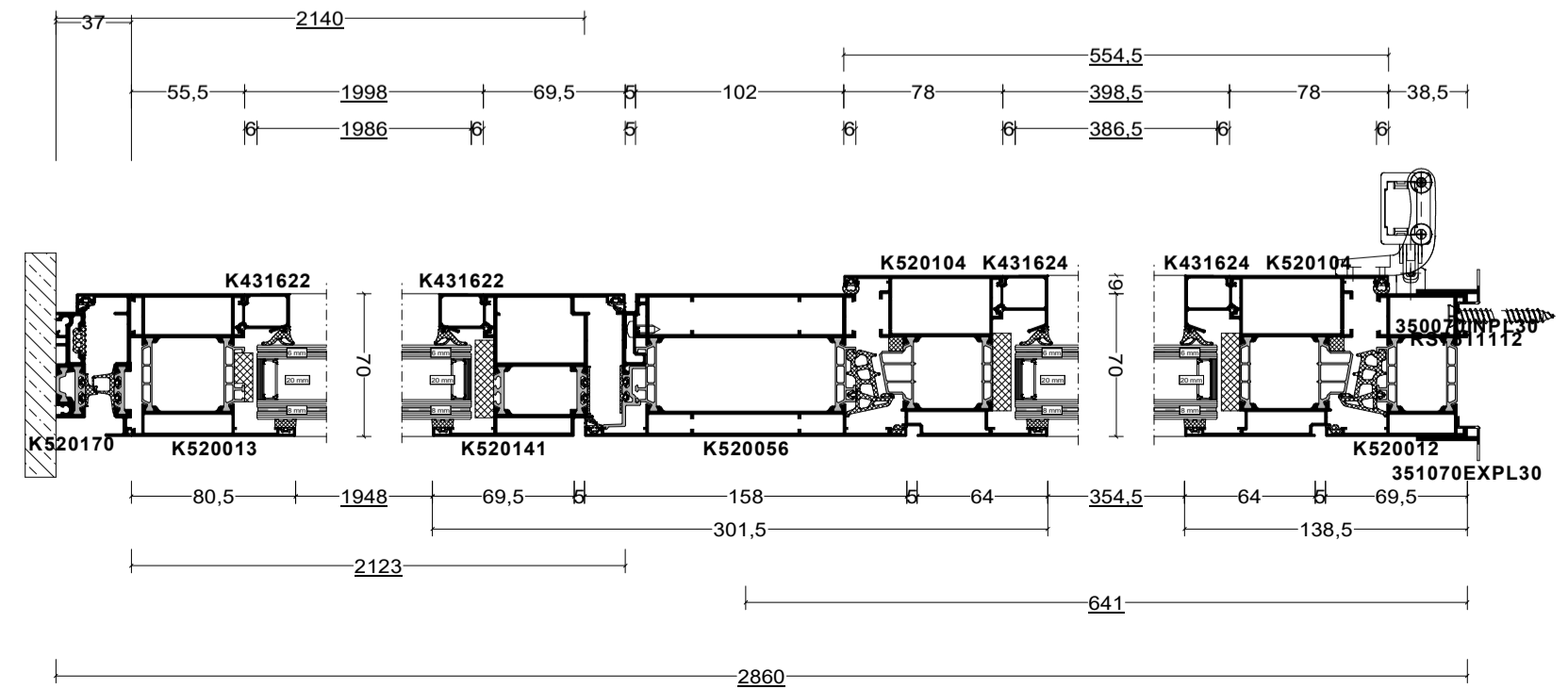
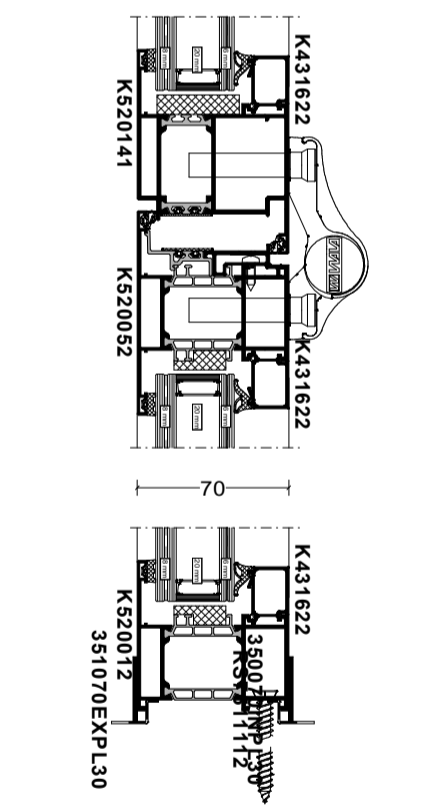
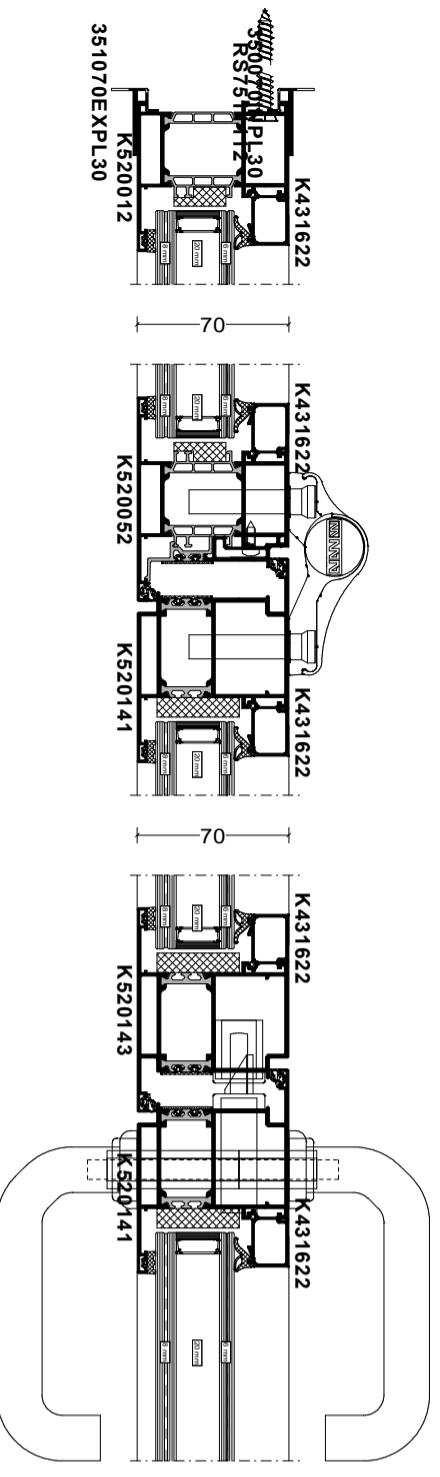
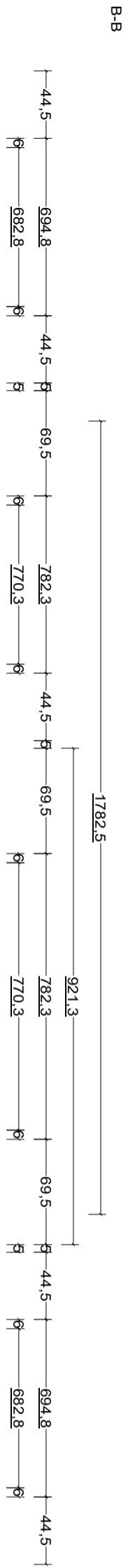
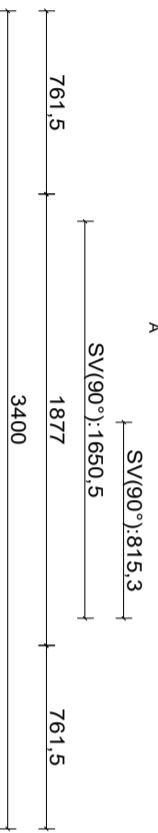
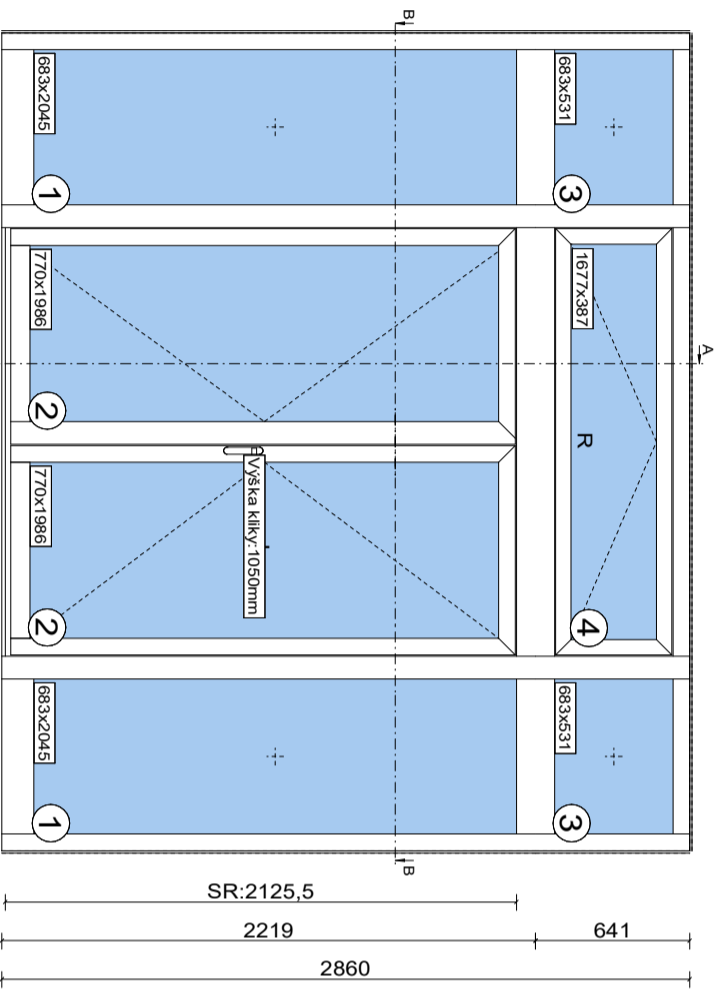

ČNB Brno
 Komerční prostor
 AL1
 24.07.2023
 RACCOON s.r.o.
 Pořičl 26, 678 01 Blansko

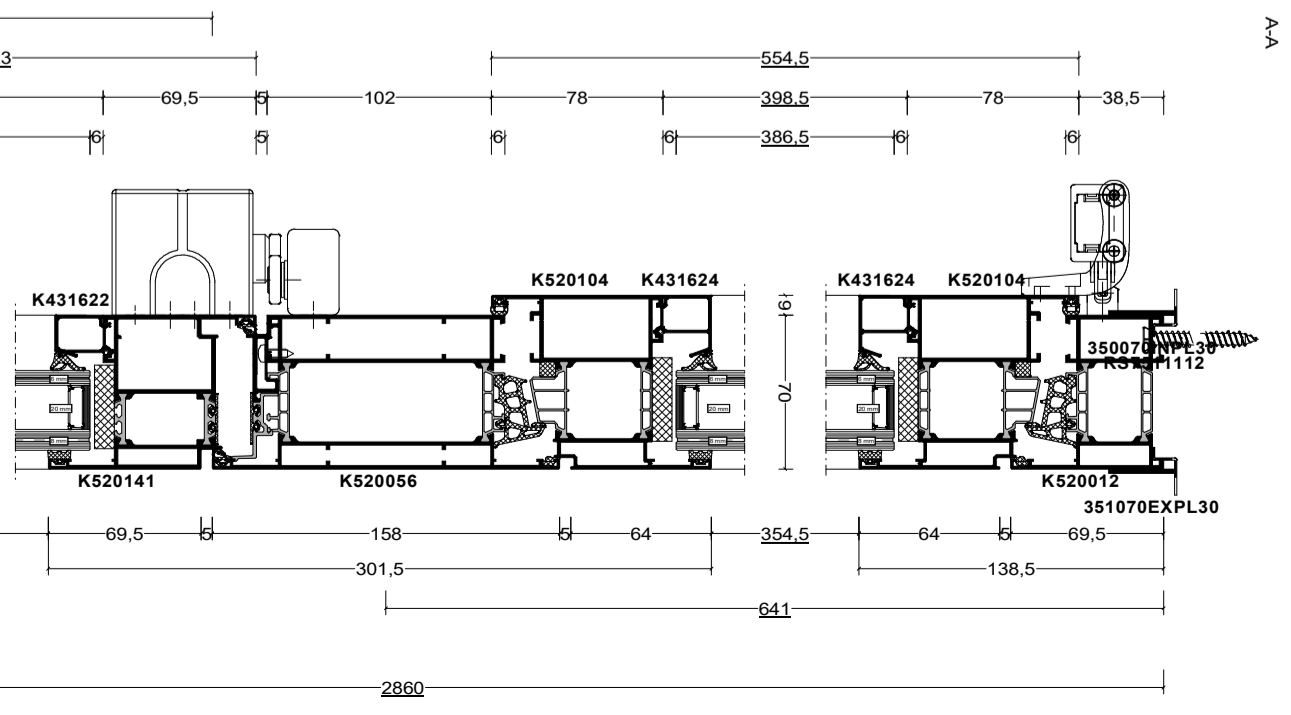
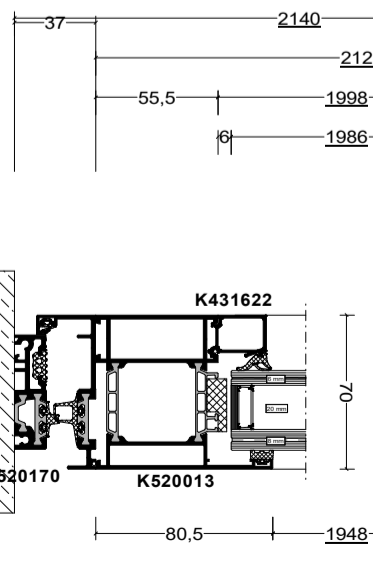
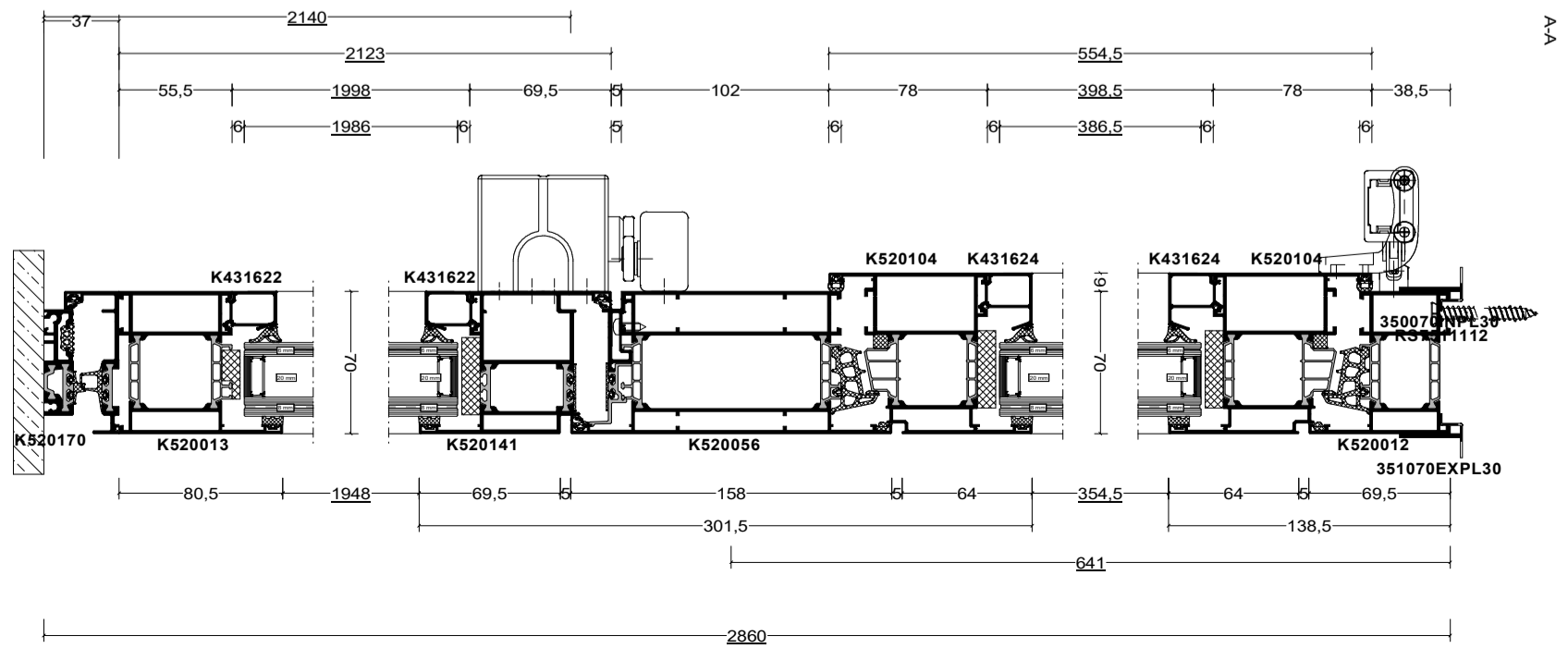
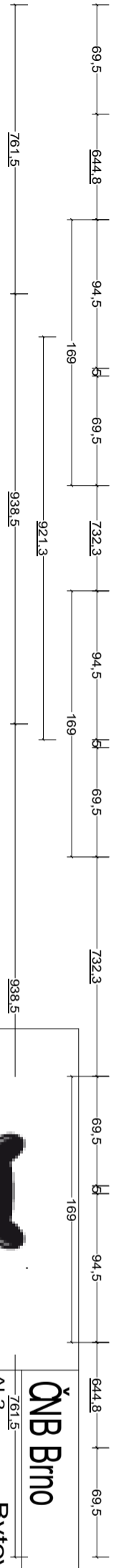
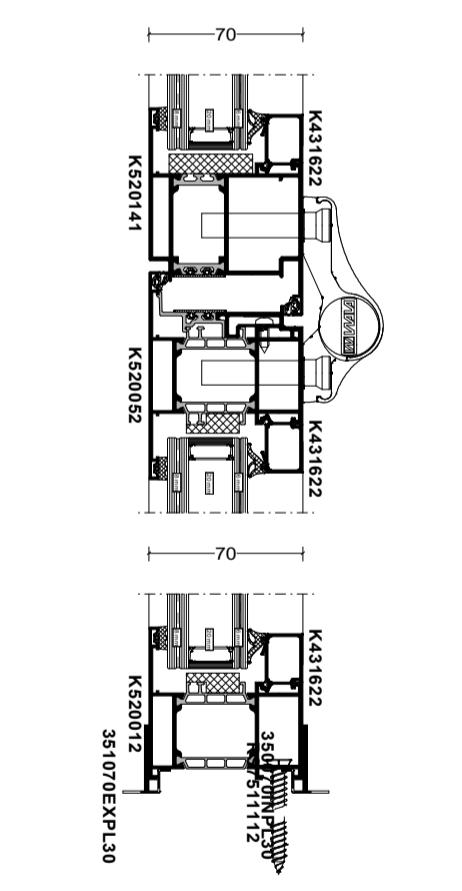
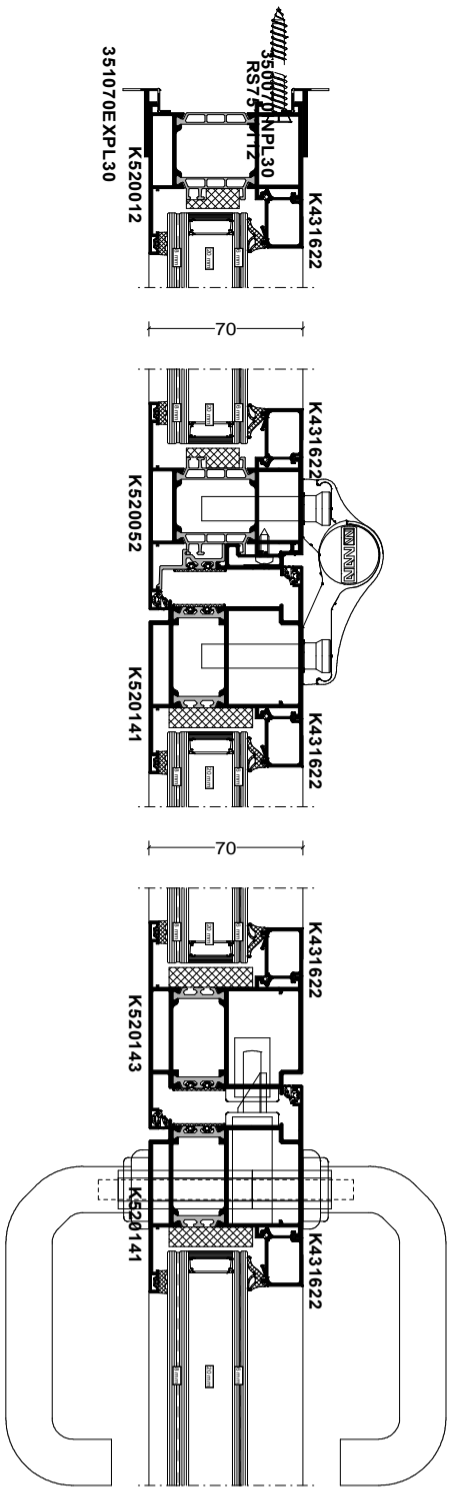
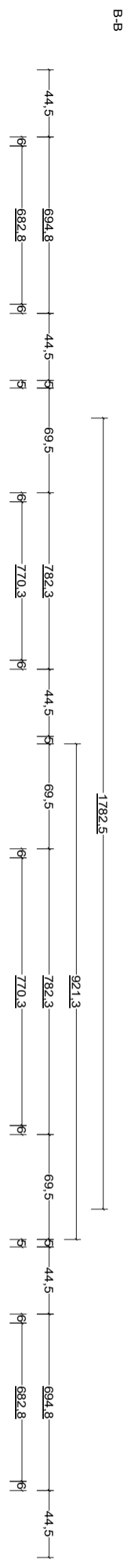
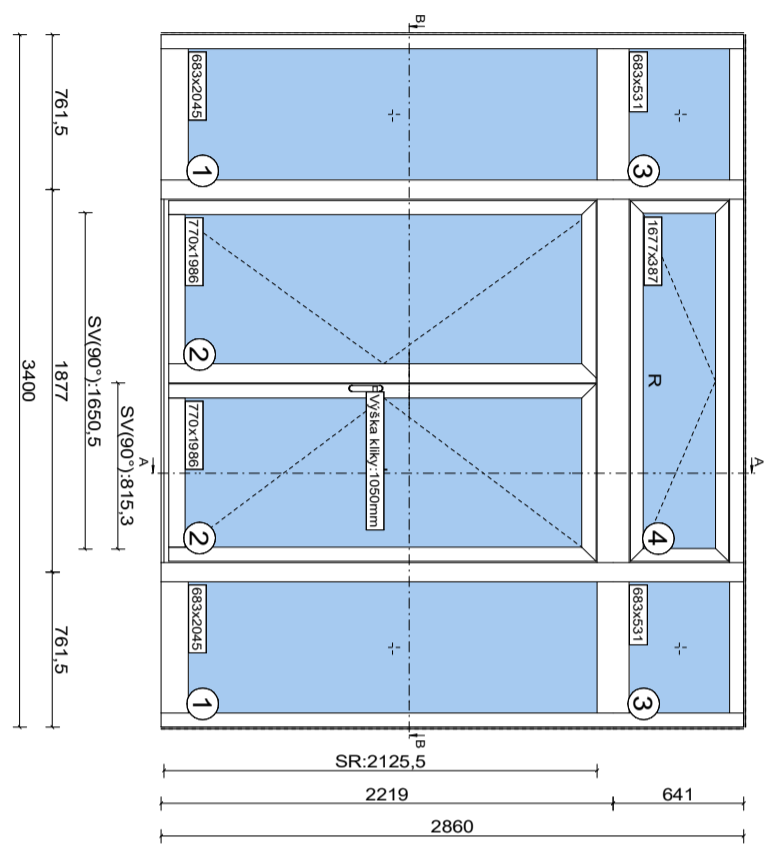

ČNB Brno
 Bytový dům
 AL2
 24.07.2023

RACCOON s.r.o.
 Pořičí 26, 678 01 Blansko

Návrh lištování vstupních portálu z pohledové venkovní strany

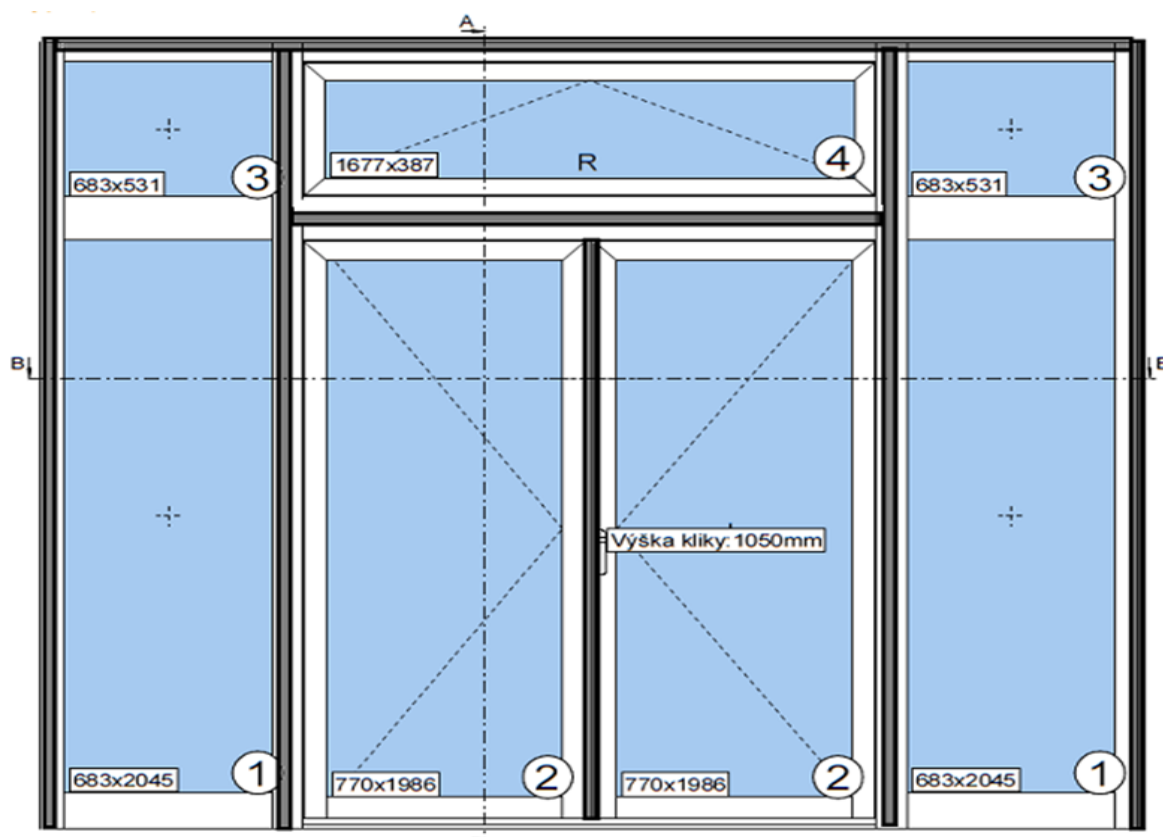

Minimální tloušťka lišty: 2 mm

Minimální šířka lišty: 30 mm

Barevné provedení shodné s AL profily vstupních portálů

Finální řešení a rozmístění lištování bude odsouhlaseno před realizací

Požadované technické provedení nových vstupních portálů

Projekt: ČNB Brno

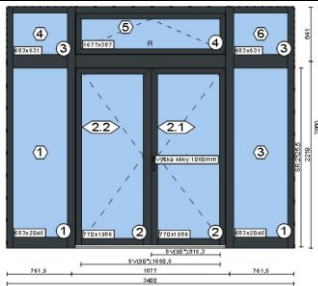
Pozice	Počet	Popis		
AL1	1 Ks	3 400 x 2 860 mm Komerční prostor – RC2 !		
		<p>Dveřní prvek 3400 mm x 2860 mm Mincovna, sestávající z čtyř pevných polí, 2kř. dveří a sklopného okna. Systém: AL profily Popis dveří: Dveře 2-křídlové otvíravé dovnitř L Barvy: Profily: RAL dle zadání objednatele Zasklení: 7 x 8+6mm 44.4-RAM-33.2 P4A $U_g=1,0$ W/(m²K) Profily: Rám: 69.5 mm, 133 mm, 14.5 mm Sokl: 80.5 mm Sloupky: 94.5 mm, 158 mm Okenní křídlo: 64 mm Dv.křídlo: 94.5 mm, 69.5 mm Okenní kování: systémové Ostatní: Doprava_dodavka Dveřní kování: Tyč Zástrče Protikus podlahový Centrální zastrč ruční pasivního křídla Vedení zastrče Protikus zastrče, horní Vložka vedení zastrče Konzola křídla K134 Chrome Šroub M5x16 mm Konzola rámu F41 Chrome Vrut 3,5x13 mm Pákový ovladač horního světlíku Kluzná kolejnice s pákou Anodised Aretace otevření Samozavírač s aretací Závěs 2 dílný Cylindrická vložka 35/60 mm, 6 x klíč Kování klika/klika nerez Protikus přídatný U24x5 mm Protikus hlavní U24x5 mm, levý Omezovač otevření Panikový zámek 3 bodový zámek aktivního křídla Přídatný artikl: Plocháč 30x2 mm</p> <p>Montáž s utěsněním k budově</p>		

Pozice	Počet	Popis

AL2	1 Ks	3 400 x 2 860 mm Bytový dům - standard		
Pohled zvenku				
		<p>Dveřní prvek 3400 mm x 2860 mm Bytový dům, sestávající z čtyř pevných polí, 2kř. dveří a sklopného okna. Systém: AL profily Popis dveří: Dveře 2-křídlové otvíravé dovnitř L Barvy: Profily: RAL dle zadání objednatele Zasklení: 7 x 8+6mm 33.2-RAM-33.2 P2A $U_g=1,0$ W/(m²K) Profily: Rám: 69.5 mm, 133 mm, 14.5 mm Sokl: 80.5 mm Sloupky: 94.5 mm, 158 mm Okenní křídlo: 64 mm Dv.křídlo: 94.5 mm, 69.5 mm Okenní kování: systémové Ostatní: Doprava_dodavka Dveřní kování: Protikus podlahový Vložka vedení zastrče Tyč zastrče Protikus zastrče, horní Centrální zastrč ruční pasivního křídla Vrut 3,5x13 mm Konzola křídla K134 Chrome Šroub M5x16 mm Konzola rámu F41 Chrome EFF EFF - Elektroprotikus s vypínačem 10-24V AC/DC Řetězový pohon pro výklopné okno Kluzná kolejnice s pákou Anodised Aretace otevření Samozavírač s aretací Závěs 2 dílný Cylindrická vložka 35/60 mm, 6 x klíč Kování klika/klika nerez Vedení zastrče Protikus hlavní U24x6 mm, levý Omezovač otevření Panikový zámek 3 bodový zámek aktivního křídla Přídavný artikl: Plocháč 30x2 mm</p> <p>Montáž s utěsněním k budově</p>		



PK OTVÍRAČE OKEN S.R.O.

Příloha č. 6

Technický list produktu:

KS4

Tento pohon je vhodný pro okna se závěsem dole i nahoře na denní i požární odvětrání. Jeho hlavní předností je nízká výška 24mm a zároveň velká síla v tahu 400N. Vyrábí se v napětí 24 V DC. Zdvih pohonu se dodává ve variantách 200, 300, 400, 500, 600 a 800mm. Síla v tahu a tlaku závisí na typu napětí a zdvihu. V případě potřeby je možné dodat ještě ve variantě tandem pro okna širší než 1,5 m. Třída ochrany je IP 32. Délka přívodního kabelu cca 2 m. Barevné provedení je v eloxové.



Technické údaje:

KS4 S12 24V	KS4 200	KS4 300	KS4 400	KS4 500	KS4 600	KS4 800
Jmenovité napětí	24 V DC	24 V DC	24 V DC	24 V DC	24 V DC	24 V DC
Jmenovitý proud	1,2 A	1,2 A	1,2 A	1,2 A	1,2 A	1,2 A
Síla v tlaku / tahu	400 N/400 N	400 N/400 N	300 N/400 N	200 N/400 N	100 N/400 N	50 N/400 N
Délka zdvihu	200 mm	300 mm	400 mm	500 mm	600 mm	800 mm
Rychlost zdvihu	cca 8 mm/s	cca 8 mm/s	cca 8 mm/s	cca 12 mm/s	cca 12 mm/s	cca 13 mm/s
El. přetěžovací pojistka	ano	ano	ano	ano	ano	ano
Třída ochrany	IP 32	IP 32	IP 32	IP 32	IP 32	IP 32

Rozměry:

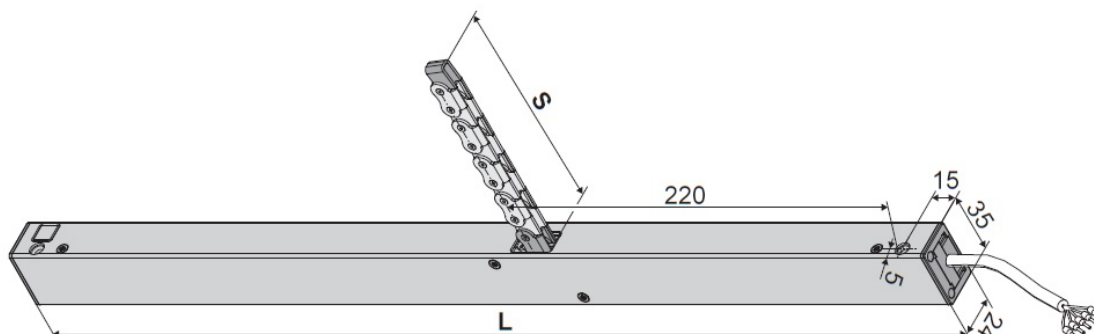

Version	s [mm]	L [mm]
KS4 200 S12 24V R	200	455
KS4 300 S12 24V R	300	551
KS4 400 S12 24V R	400	551
KS4 500 S12 24V R	500	665
KS4 600 S12 24V R	600	665
KS4 800 S12 24V R	800	755

Bezpečnostní předpisy:

Montáž může provádět pouze odborně proškolený personál se vzděláním v oboru elektro.

Zařízení se smí používat pouze k účelům, pro které bylo zařízení vyrobeno. Jakékoliv jiné použití nepodléhá záruce a je porušením bezpečnosti.

Připojení na zdroj 24 V nebo 230 V (dle typu motoru) proveďte až po přezkoušení celého zařízení.

Motor musí mít svůj zdroj proudu. Napětí a síla zdroje proudu musí být v souladu s údaji na typovém štítku. Před prvním uvedením do provozu je třeba zkontrolovat přívodní kabely, Zvláště je nutno zohlednit průřez kabelu.

Je třeba dát pozor na velkou pracovní sílu motoru. Při zavírání pohonu nevkládat ruku do dráhy pohybu – nebezpečí úrazu. Pohyb okna lze pohon zastavit pouze pomocí tlačítka nebo odpojením od zdroje elektrického proudu. Jakékoliv jiné způsoby zastavení (např. pomocí lidské síly) mohou mít za následek poranění.

Provozovatel musí pravidelně kontrolovat funkčnost pohonu. Při případné závadě je třeba okamžitě vyrozumět zřizovací firmu. Vadné díly je nutné okamžitě nahradit originálními náhradními díly. Pohon smí zásadně otevírat pouze výrobce.

V případě jakýchkoli nejasností nás neváhejte kontaktovat!

Projekt: 220513 - ČNB Brno

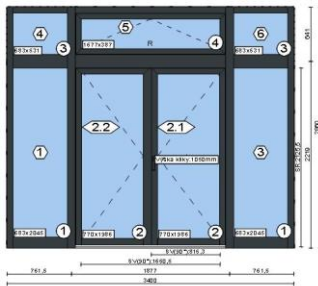
Pozice	Počet	Popis		
AL1	1 Ks	3 400 x 2 860 mm Mincovna – RC2 !		
Pohled zvenku				
		<p>Dveřní prvek 3400 mm x 2860 mm Mincovna, sestávající z čtyř pevných polí, 2kř. dveří a sklopného okna. Systém: Aluprof MB-79N Popis dveří: Dveře 2-křídlové otvíravé dovnitř L Barvy: Profily: mat standard 7016 matný Zasklení: 7 x 8+6mm 44.4-RAM-33.2 P4A $U_g=1,0$ W/(m²K) Profily: Rám: 69.5 mm, 133 mm, 14.5 mm Sokl: 80.5 mm Sloupky: 94.5 mm, 158 mm Okenní křídlo: 64 mm Dv.křídlo: 94.5 mm, 69.5 mm Okenní kování: AUMÜLLER + ROTO AL 130 Ostatní: Doprava_dodavka motory Dveřní kování: FUHR - Tyč zastrče WILKA - Protikus podlahový FUHR - Centrální zastrč ruční pasivního křídla FUHR - Vedení zastrče FUHR - Protikus zastrče, horní Vložka vedení zastrče AUMÜLLER - Konzola křídla K134 Chrome Šroub M5x16 mm AUMÜLLER - Konzola rámu F41 Chrome Vrut 3,5x13 mm Pákový ovladač horního světlíku ASSA ABLOY - Kluzná kolejnice s pákou Anodised ASSA ABLOY - Aretace otevření ASSA ABLOY - Samozavírač DC700 bez ramene Anodised WALA - Závěs 2 dílný WX 67 mm Anthracite Grey Cylindrická vložka 35/60 mm FAB IKON BK SX43 F1 kl/kl, tl.80 Roz:90 FUHR - Protikus přídatný U24x5 mm FUHR - Protikus hlavní U24x5 mm, levý ASSA ABLOY - Omezovač otevření FUHR - Panikový zámek 833p - funkce B Přídatný artikl: 5 x KPLAS0032-8 Plaskownik 40x2 L=4000 mat standard 7016 matný, 4000 mm Napojení na podlahu: Aluprof 004</p>		
		<p>Napojení na zeď: RS7511112 MPL RS7511112, Poloha: Nahoře 350070INPL30 MPL 350070INPL30, Poloha: Nahoře 351070EXPL30 MPL 351070EXPL30, Poloha: Nahoře</p>		

Pozice	Počet	Popis		
		Montáž: Montáž s utěsněním k budově		

AL2	1 Ks	3 400 x 2 860 mm Bytový dům - standard		
Pohled zvenku 		Dveřní prvek 3400 mm x 2860 mm Bytový dům , sestávající z čtyř pevných polí, 2kř. dveří a sklopného okna. Systém: Aluprof MB-79N Popis dveří: Dveře 2-křídlové otvíravé dovnitř L Barvy: Profily: mat standard 7016 matný Zasklení: 7 x 8+6mm 33.2-RAM-33.2 P2A U _g =1,0 W/(m ² K) Profily: Rám: 69.5 mm, 133 mm, 14.5 mm Sokl: 80.5 mm Sloupky: 94.5 mm, 158 mm Okenní křídlo: 64 mm Dv.křídlo: 94.5 mm, 69.5 mm Okenní kování: AUMÜLLER + ROTO AL 130 Ostatní: Doprava_dodavka motory Dveřní kování: WILKA - Protikus podlahový Vložka vedení zastrče FUHR - Tyč zastrče FUHR - Protikus zastrče, horní FUHR - Centrální zastrč ruční pasivního křídla Vrut 3,5x13 mm AUMÜLLER - Konzola křídla K134 Chrome Šroub M5x16 mm AUMÜLLER - Konzola rámu F41 Chrome EFF EFF - Elektroprotikus s vypínačem 10-24V AC/DC AUMÜLLER - Řetězový pohon KS4 300, levý Anodised ASSA ABLOY - Kluzná kolejnice s pákou Anodised ASSA ABLOY - Aretace otevření ASSA ABLOY - Samozavírač DC700 bez ramene Anodised WALA - Závěs 2 dílný WX 67 mm Anthracite Grey Cylindrická vložka 35/60 mm FAB IKON BK SX48 F1 kl/mad, tl.80 Roz:90 FUHR - Vedení zastrče WILKA - Protikus hlavní U24x6 mm, levý ASSA ABLOY - Omezovač otevření WILKA - Panikový zámek - funkce E Přídavný artikl: 5 x KPLAS0032-8 Plaskownik 40x2 L=4000 mat standard 7016 matný, 4000 mm Napojení na podlahu: Aluprof 004		

Pozice	Počet	Popis		
		Napojení na zeď: RS7511112 MPL RS7511112, Poloha: Nahoře 350070INPL30 MPL 350070INPL30, Poloha: Nahoře 351070EXPL30 MPL 351070EXPL30, Poloha: Nahoře		
		Montáž: Montáž s utěsněním k budově		

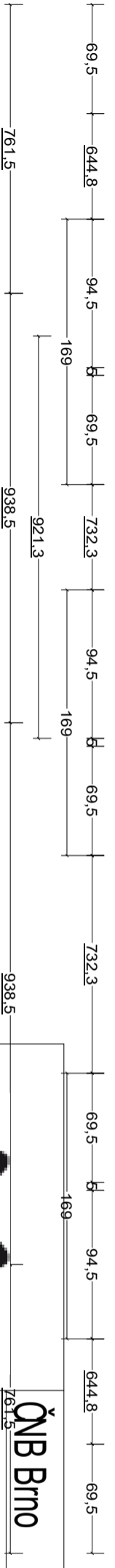
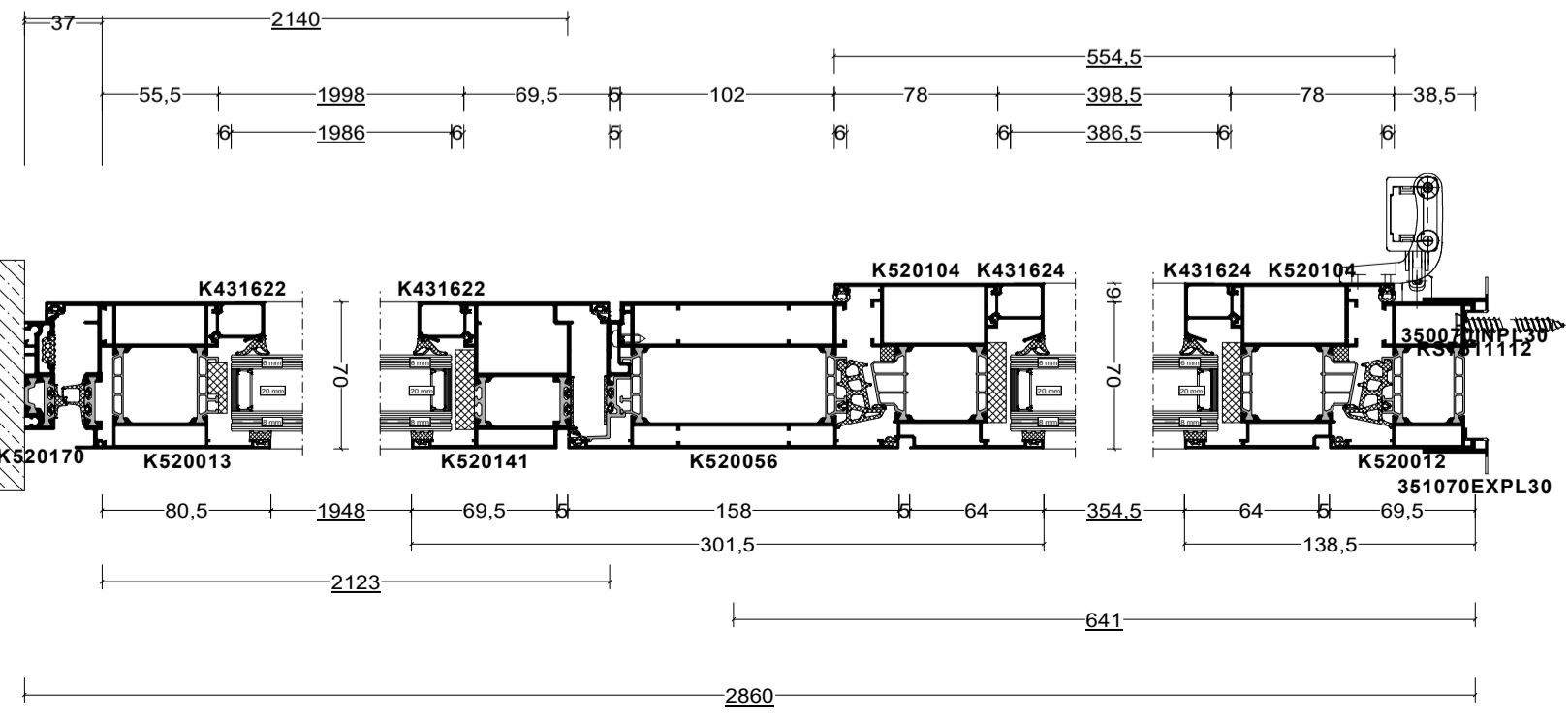
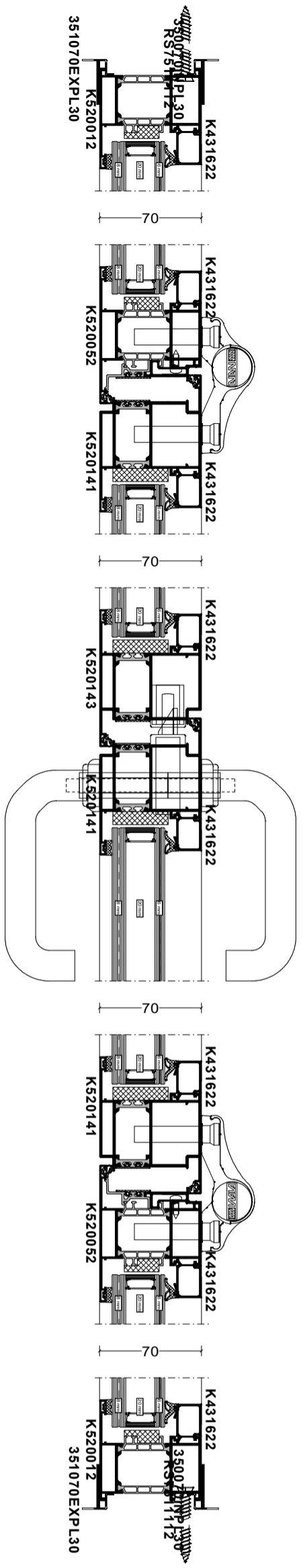
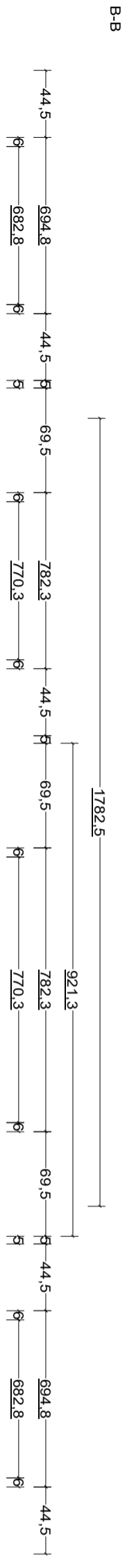
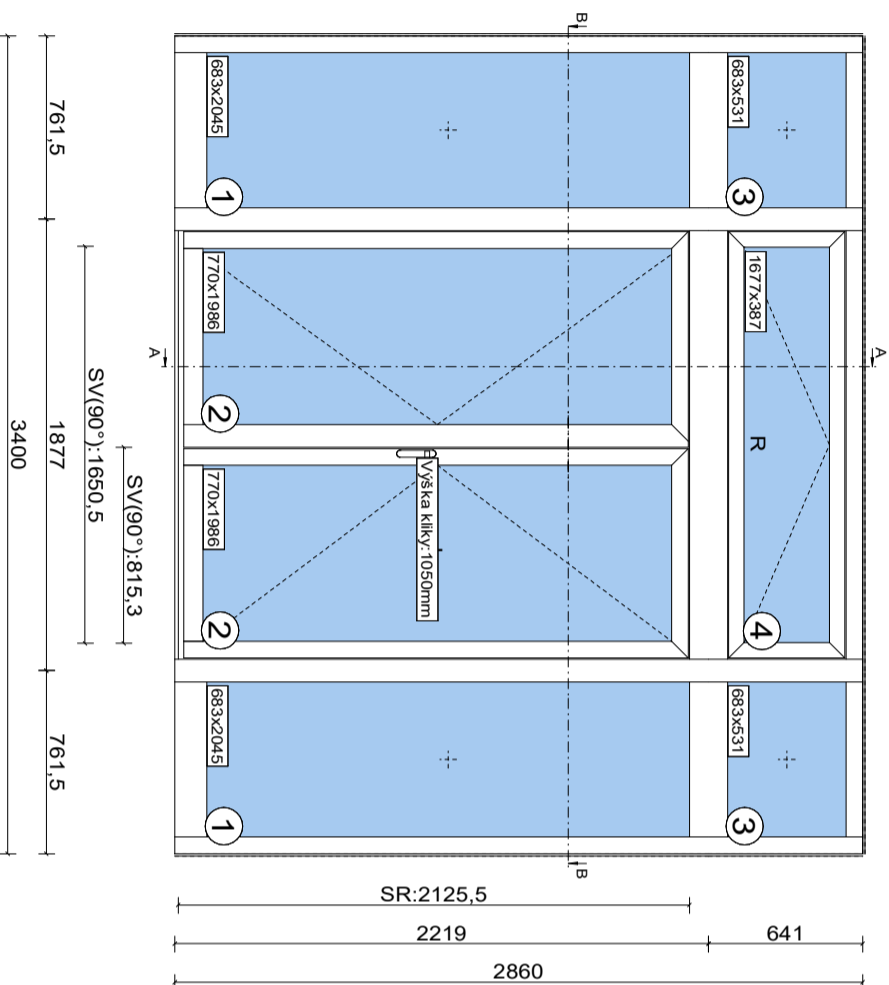

ČNB Brno
Komerční prostor
AL1
24.07.2023
RACCOON s.r.o.
Pořičí 26, 678 01 Blansko

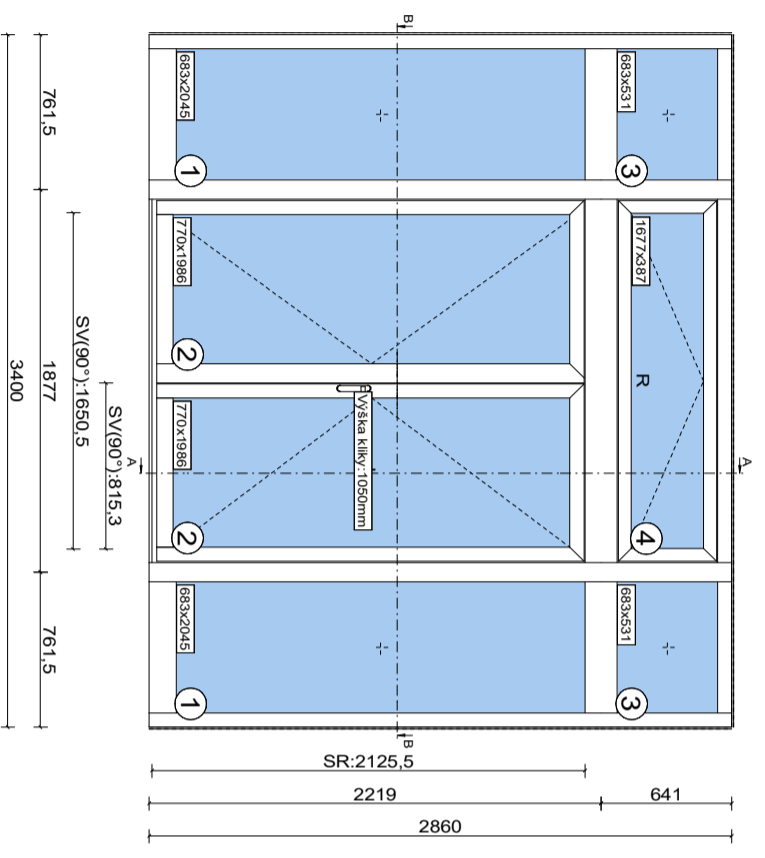

A-A

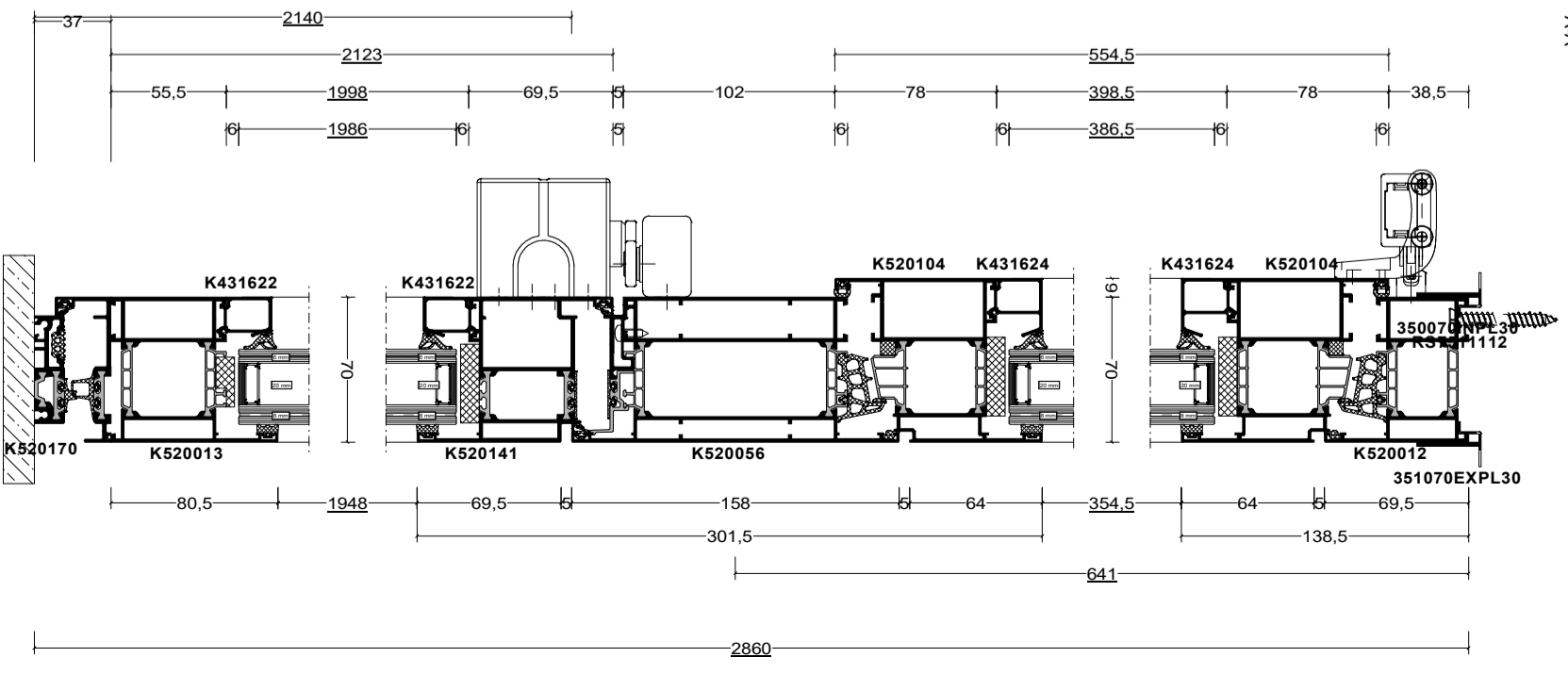

B-B

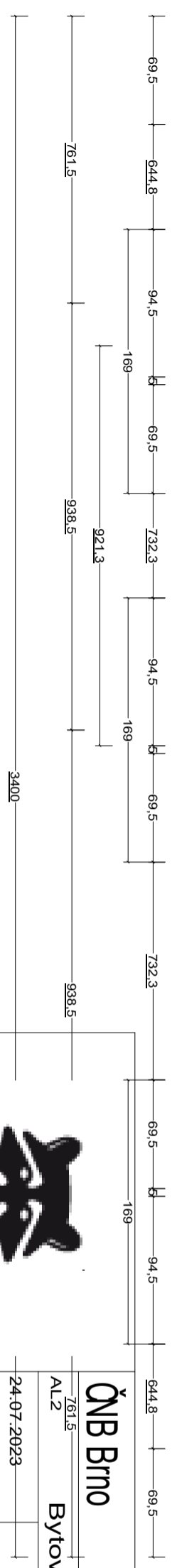
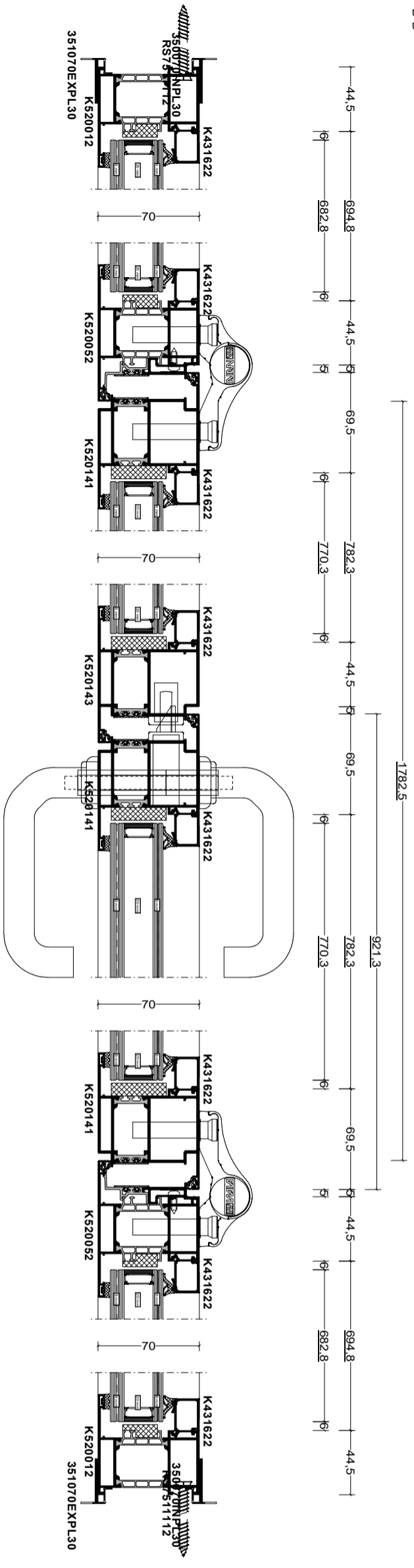

ČNB Brno
 Bytový dům
 AL2
 24.07.2023

RACCOON s.r.o.
 Pořičí 26, 678 01 Blansko



Úřad městské části města Brna
Brno-střed
Stavební úřad

Příloha č. 8

VÁŠ DOPIS Č. J.:

ZE DNE:

NAŠE Č. J.:

MCBS/2023/0124409/ZEMK

ČESKÁ NÁRODNÍ BANKA

SPIS. ZN.:

3200/MCBS/2023/0123443

Na příkopě 864/28

110 00 Praha

VYŘIZUJE:

Ing. arch. Kateřina Zemánková

PRACOVIŠTĚ:

Měnínská 4, 601 92 Brno

TELEFON:

542526403

DATUM:

21.07.2023

SDĚLENÍ

Úřad městské části města Brna, Brno-střed, Stavební úřad (dále jen stavební úřad), příslušný podle ust. § 13 odst. 1 písm. c) zákona č. 183/2006 Sb., o územním plánování a stavebním řádu (stavební zákon), v platném znění (dále jen stavební zákon), k podání doručenému stavebnímu úřadu dne 19.07.2023, které podala ČESKÁ NÁRODNÍ BANKA, IČO 48136450, Na příkopě 864/28, 110 00 Praha, ke stavebnímu záměru s názvem: „Výměna dvou vstupních portálů včetně změny technologie otevírání dveří“ v budově ČNB, Rooseveltova 20, č.p. 419, pozemek par. čís. 99, k.ú. Město Brno, obec Brno, sděluje následující:

Jedná se o záměr, který podle ust. § 103 odst. 1 písm. např. c) stavebního zákona nevyžaduje stavební povolení ani ohlášení stavebnímu úřadu, protože se jedná o udržovací práce, jejichž provedení nemůže negativně ovlivnit zdraví osob, požární bezpečnost, stabilitu, vzhled stavby, životní prostředí nebo bezpečnost při užívání a nejde o udržovací práce na stavbě, která je kulturní památkou.

Udržovací práce spočívají v technologické výměně dvou kusů vstupních portálů včetně změny technologie otevírání dveří. Stávající automatické dveře budou demontovány včetně celého vstupního portálu a budou nahrazeny novým vstupním portálem s ručně otevíracími dveřmi. Pro zachování a sjednocení pohledu na budovu bude provedena výměna obou vstupních portálů – do bytové části a do komerčních prostor budovy Rooseveltova 20.

Toto sdělení nezbavuje stavebníka ostatních povinností dle platných právních předpisů, zejména upozorňujeme na vydání opatření obecné povahy č.3/2021 o prohlášení památkové zóny Brno a určení podmínek její ochrany.

Ing. arch. Kateřina Zemánková
oprávněná úřední osoba

Č.j. MCBS/2023/0124409/ZEMK

DORUČÍ SE

1. ČESKÁ NÁRODNÍ BANKA, Na příkopě 864/28, 110 00 Praha, v zast.

ČESKÁ NÁRODNÍ BANKA, sekce správní, Odbor technický, Rooseveltova 20, 601 10 Brno

DÁLE OBDRŽÍ

2. oprávněná úřední osoba

3. spis



HZSBX00A8A20



Hasičský záchranný sbor Jihomoravského kraje

krajské ředitelství

Štefánikova 32, 602 00 Brno

Č. j.: HSBM- 4179-2/2023
Počet stran: 2
Počet příloh: 1

Adresát:
ČESKÁ NÁRODNÍ BANKA
Na příkopě 864/28
110 00 Praha 1

Vyřizuje: kpt. Ing. Mariana Geidošová
Tel.: [REDACTED]
E-mail: [REDACTED]

Datum: 15. 6. 2023

ZÁVAZNÉ STANOVISKO DOTČENÉHO ORGÁNU NA ÚSEKU POŽÁRNÍ OCHRANY

Název stavby:

Změna vstupních dveří do budovy ČNB s úpravou větrání CHÚC A

Místo stavby:

Rooseveltova 419/20, Brno-město, 602 00 Brno
k. ú.: Město Brno, parc. č. 99

Stavebník:

ČESKÁ NÁRODNÍ BANKA, IČO 48136450
Na příkopě 864/28, Nové Město, 110 00 Praha

Předložená dokumentace:

dokumentace pro ohlášení stavby
vypracoval: Ing. Jiří Mocek, ČKAIT 1002314
datum: 05/2023

Hasičský záchranný sbor Jihomoravského kraje (dále jen „HZS JHM“) jako věcně a místně příslušný dotčený orgán na úseku požární ochrany podle ustanovení § 7 odst. 4 písm. a) bodu 1 zákona č. 320/2015 Sb., o Hasičském záchranném sboru České republiky a o změně některých zákonů (zákon o hasičském záchranném sboru), ve znění pozdějších předpisů a podle ustanovení § 26 odst. 2 písm. b) a ustanovení § 31 odst. 1 písm. b) zákona č. 133/1985 Sb., o požární ochraně, ve znění pozdějších předpisů (dále jen „zákon o požární ochraně“) posoudil v rozsahu níže uvedených podkladů výše uvedenou dokumentaci předloženou dne 17.05.2023. Na základě výše uvedeného HZS JHM vydává podle ustanovení § 31 odst. 3 zákona o požární ochraně a dále podle ustanovení § 149 odst. 1 zákona č. 500/2004 Sb., správní řád, ve znění pozdějších předpisů

SOUHLASNÉ ZÁVAZNÉ STANOVISKO.

Odůvodnění

HZS JHM vycházel při vydání závazného stanoviska z těchto podkladů:



▪ **Požárně bezpečnostní řešení**

název: Změna vstupních dveří do budovy ČNB s úpravou větrání CHÚC A
vypracoval: Ing. Jiří Mocek, ČKAIT 1002314
datum: 05/2023

HZS JHM posouzením výše uvedené předložené dokumentace dospěl k závěru, že podle vyhlášky č. 460/2021 Sb., o kategorizaci staveb z hlediska požární bezpečnosti a ochrany obyvatelstva (dále jen „vyhláška o kategorizaci staveb“), se jedná o stavbu České národní banky - památkově chráněný objekt, která je podle ustanovení § 8 vyhlášky o kategorizaci staveb stavbou kategorie II.

V souladu s ustanovením § 40 odst. 1 zákona o požární ochraně se státní požární dozor podle ustanovení § 31 odst. 1 písm. b) zákona o požární ochraně vykonává pouze u staveb kategorie II a kategorie III.

Posouzením předložené dokumentace v rozsahu výše uvedených podkladů podle ustanovení § 46 odst. 1 vyhlášky č. 246/2001 Sb., o stanovení podmínek požární bezpečnosti a výkonu státního požárního dozoru (vyhláška o požární prevenci), ve znění pozdějších předpisů (dále jen „vyhláška o požární prevenci“) dospěl HZS JHM k závěru, že požárně bezpečnostní řešení splňuje obsahové náležitosti podle ustanovení § 41 vyhlášky o požární prevenci. Z obsahu posouzeného požárně bezpečnostního řešení vyplývá, že jsou splněny technické podmínky požární ochrany kladené na danou stavbu vyhláškou č. 23/2008 Sb., o technických podmínkách požární ochrany staveb, ve znění vyhlášky č. 268/2011 Sb.

kpt. Ing. Mariana Gejdosova
koordinátor – metodik
úřední osoba 

VÁŠ DOPIS Č. J.:

ZE DNE:

07.06.2023

NAŠE Č. J.:

MMB/0339175/2023/M/s

SPIS. ZN.:

7500/OPP/MMB/0286561/2023/4

VYŘIZUJE:

Ing. arch. Kamila Mazancová

TELEFON:

[REDAKCE]

E-MAIL:

ID DATOVÉ SCHRÁNKY:

a7kbrn

Česká národní banka,

pobočka Brno

Jiří Mikeš

Rooseveltova 18

601 01 Brno

DS: 8tgaiej

IČO: 48136450

DATUM:

17.07.2023

POČET LISTŮ:

1

Vážený pane,

ve věci:

Rooseveltova 20, č. p. 419, pozemek p. č. 99, k. ú. Město Brno

- *Městská památková rezervace Brno ustanovená nařízením Vlády ČSR č. 54/1989 Sb.*
- výměna 2 ks vstupních portálů

obdržel Magistrát města Brna, Odbor památkové péče dne 08.06.2023 pod č.j. MMB/0286561/2023 žádost o vydání závazného stanoviska. Tímto Vám sdělujeme, že závazné stanovisko nebylo vydáno v zákonné lhůtě pro jeho vydání, stanovené zákonem č. 500/2004 Sb., správní řád, ve znění pozdějších předpisů. V souladu s ust. § 4 odst. 9 zákona č. 183/2006 Sb., o územním plánování a stavebním řádu (stavební zákon), ve znění pozdějších předpisů proto došlo k tzv. fikci vydání závazného stanoviska – závazné stanovisko se považuje za souhlasné a bez podmínek.

S pozdravem

Ing. arch. Martin Zedníček

vedoucí Odboru památkové péče

NA VĚDOMÍ

Úřad městské části Brno-střed, IČO 44992785, Stavební úřad, Měniňská 4, 601 69 Brno,
DS: qykbwe7
NPÚ ÚOP v Brně

Plná moc

RACCOON s.r.o. se sídlem Poříčí 1603/26, 678 01 Blansko, IČO: 253 32 716 zapsána v obchodním rejstříku vedeném Krajským soudem v Brně, oddíl C, vložka 26575 zastoupená Janem Dirkem van Kranenburgem, jednatelem,

uděluje tímto plnou moc

a zmocňuje

pana Petra Lachmana, nar. 14. 10. 1977, bytem Žďárná 301, 679 52 Žďárná

k zastupování společnosti RACCOON s.r.o. ve věcech uzavírání obchodních smluv s odběrateli (zejména kupní smlouvy na prodej zboží a smlouvy o dílo na zhotovení zboží) v hodnotě plnění do 6.000.000,- Kč, /slovy „šest milionů korun českých“/ a rovněž k uzavírání obchodních smluv s dodavateli (zejména kupní smlouvy na koupi zboží, materiálu a služeb) v hodnotě plnění do 6.000.000,- Kč, /slovy „šest milionů korun českých“/.

Zmocněný pan Petr Lachman je oprávněn ke všem právním jednáním v souvislosti s předmětem této plné moci.

V Blansko dne 31/7/23



RACCOON s.r.o.
Jan Dirk van Kranenburg
jednatel

Tuto plnou moc přijímám.

V Blansko dne 31.7.2023



Petr Lachman

Ověření - legalizace

Ověřuji, že pod pořadovým číslem 1WX688X tuto listinu přede mnou vlastnoručně podepsala níže uvedená osoba, jejíž totožnost byla prokázána:
Jan Dirk Van Kranenburg, nar. 27.10.1964, Vinařská 356/36, 60200 Brno.
Blansko, dne 31.07.2023



Bc. Ivona Paděrová
notářská tajemnice
pověřená JUDr. Luděkem Měřinským
notářem v Blansku

